



Istruzioni per l'uso
Operating instructions
Instrucciones para el uso
Instructions pour l'emploi
Οδηγίες χρήσης
Návod k použití
Használati utasítás
Инструкции по применению
Návod na použitie
Инструкции за употреба
Upute za uporabu
Navodila za uporabo
Gebruiksaanwijzingen

SCALDASONNO

SCALDALETTO
ELECTRIC BLANKET
CALIENTACAMAS
CHAUFFE-LIT
ΚΛΙΝΟΘΕΡΜΑΝΤΗΡΑΣ
VYHŘÍVACÍ PODLOŽKA DO POSTELE
ÁGYMELEGÍTŐ
ЭЛЕКТРОПРОСТЫНЬ
VYHRIEVACIA PODLOŽKA DO POSTELE
ГРЕЙКА
GRIJAČ KREVETA
POSTELJNA GRELNA BLAZINA
ELEKTRISCH DEKEN

IMETEC

TYPE L1601 L1605

GUIDA ILLUSTRATIVA / ILLUSTRATIVE GUIDE / GUÍA ILUSTRATIVA / GUIDE ILLUSTRÉ / ΕΙΚΟΝΟΓΡΑΦΗΜΕΝΟΣ ΟΔΗΓΟΣ / ILUSTROVANÝ PRŮVODCE / KÉPES ÚTMUTATÓ / ИЛЛЮСТРИРОВАННАЯ ПАМЯТКА / ILUSTROVANÝ SPRIEVODCA / ИЛЮСТРОВАНА КНИЖКА / ILUSTRIRANI VODIČ / SLIKOVNI VODNIK / GIDS MET AFBEELDINGEN

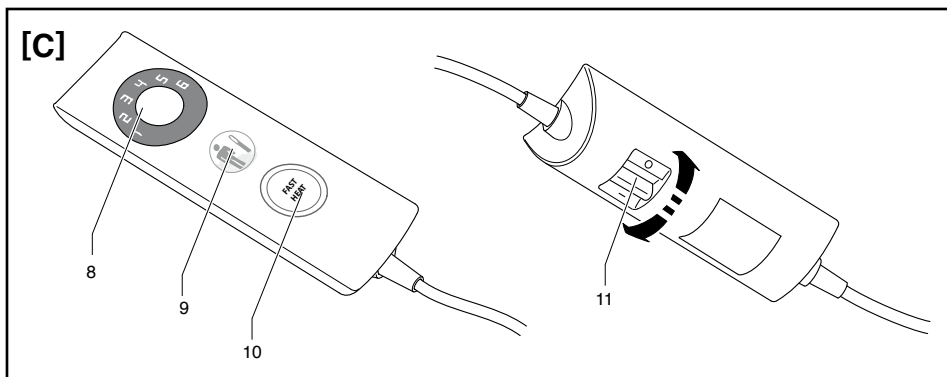
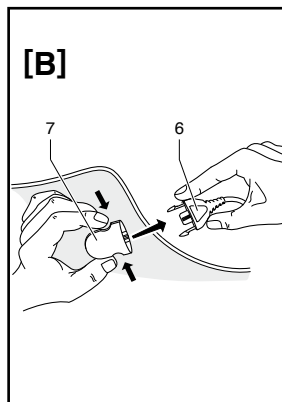
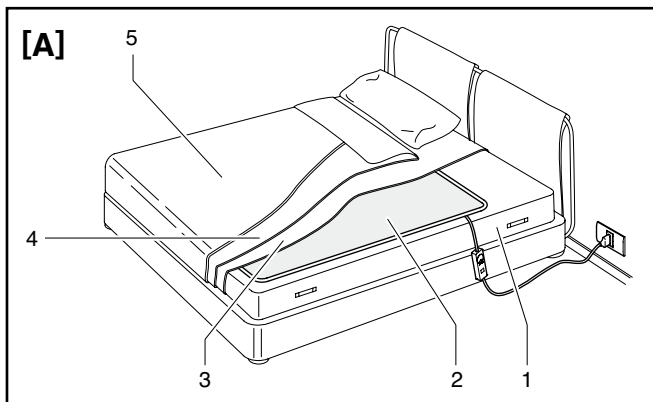

DATI TECNICI / TECHNICAL DATA / DATOS TÉCNICOS / DONNÉES TECHNIQUES / ΤΕΧΝΙΚΑ ΣΤΟΙΧΕΙΑ / TECHNICKÉ ÚDAJE / MŰSZAKI ADATOK / ТЕХНИЧЕСКИЕ ДАННЫЕ / TECHNICKÉ ÚDAJE / ТЕХНИЧЕСКИ ДАННИ / TEHNIČKI PODACI / TEHNIČNI PODATKI / TECHNISCHE GEGEVENS

IMETEC 220-240 V 50 Hz 2X80-85 W
 TYPE L1601 MADE IN ITALY
 www.imetec.com

TENACTA GROUP S.p.A. VIA PIEMONTE 5 IT - 24052 AZZANO S.P.

IMETEC 220-240 V 50 Hz 100-120 W
 TYPE L1605 MADE IN ITALY
 www.imetec.com

TENACTA GROUP S.p.A. VIA PIEMONTE 5 IT - 24052 AZZANO S.P.



MANUALE DI ISTRUZIONI PER L'USO DELLO SCALDALETTO

Gentile cliente, IMETEC La ringrazia per l'acquisto del presente prodotto. Siamo sicuri che Lei apprezzerà la qualità e l'affidabilità di questo apparecchio, progettato e prodotto mettendo in primo piano la soddisfazione del cliente. Il presente manuale d'istruzioni è stato redatto in conformità alla norma europea EN 62079.

ISTRUZIONI IMPORTANTI CONSERVARE PER USI FUTURI



ATTENZIONE!

Istruzioni e avvertenze per un impiego sicuro



Prima di utilizzare l'apparecchio, leggere attentamente le istruzioni per l'uso e in particolare le avvertenze sulla sicurezza, attenendosi ad esse. Conservare il presente manuale, insieme alla relativa guida illustrativa, per l'intera durata di vita del prodotto, a scopo di consultazione. In caso di cessione dell'apparecchio a terzi, consegnare anche l'intera documentazione.

Se nella lettura di questo libretto di istruzioni d'uso alcune parti risultassero di difficile comprensione o se sorgessero dubbi, prima di utilizzare il prodotto contattare l'azienda all'indirizzo indicato in ultima pagina.

INDICE





AVVERTENZE SULLA SICUREZZA	pag.	1
LEGENDA SIMBOLI	pag.	3
PREPARAZIONE	pag.	3
UTILIZZO	pag.	4
PULIZIA E MANUTENZIONE	pag.	4
CONSERVAZIONE DELLO SCALDALETTO	pag.	5
VERIFICHE PERIODICHE	pag.	5
SMALTIMENTO	pag.	6
ASSISTENZA E GARANZIA	pag.	6
GUIDA ILLUSTRATIVA		I
DATI TECNICI		I

AVVERTENZE SULLA SICUREZZA

- Dopo aver rimosso l'apparecchio dalla confezione, controllare l'integrità della fornitura in base al disegno e l'eventuale presenza di danni da trasporto. In caso di dubbio, non utilizzare l'apparecchio e rivolgersi al servizio di assistenza autorizzato.
- Il materiale della confezione non è un giocattolo per bambini! Tenere il sacchetto di plastica lontano dalla portata dei bambini; pericolo di soffocamento!
- Prima di collegare l'apparecchio, controllare che i dati della tensione di rete riportati sulla targhetta di identificazione





IT

corrispondano a quelli della rete elettrica disponibile. La targhetta di identificazione si trova sull'apparecchio.

- Il presente apparecchio deve essere destinato esclusivamente come scaldaletto per uso domestico. Qualsiasi altro utilizzo è considerato non conforme e pertanto pericoloso.
- Questo apparecchio può essere utilizzato da bambini dagli 8 anni in su e da persone con ridotte capacità fisiche, sensoriali o mentali o con mancanza di esperienza o conoscenza se a loro è stata assicurata un'adeguata sorveglianza oppure se hanno ricevuto istruzioni circa l'uso in sicurezza dell'apparecchio e hanno compreso i pericoli correlati. I bambini non devono giocare con l'apparecchio. Le operazioni di pulizia e di manutenzione non devono essere effettuate da bambini a meno che non abbiano più di 8 anni e siano sorvegliati.
- Non utilizzare l'apparecchio con persone insensibili al calore o molto vulnerabili che sono incapaci a reagire al surriscaldamento.
- Questo apparecchio non deve essere utilizzato da bambini, se i dispositivi di comando non sono stati preregolati da un genitore o da un custode o se il bambino non è stato adeguatamente istruito su come usare in modo sicuro tali dispositivi.
-  **AVVERTENZA – NON** adatto a bambini di età inferiore a 3 anni. I bambini di età inferiore ai 3 anni non devono usare l'apparecchio a causa della loro incapacità a reagire al surriscaldamento.
-  **NON** azionare il comando di temperatura con mani bagnate.
-  **NON** tirare il cavo di alimentazione o l'apparecchio stesso, per staccare la spina dalla presa di corrente.
- Disinserire sempre la spina dall'alimentazione elettrica prima della pulizia o manutenzione e in caso di mancato utilizzo dell'apparecchio.
- In caso di guasto o di cattivo funzionamento dell'apparecchio, spegnerlo e non manometterlo. Per l'eventuale riparazione rivolgersi solamente ad un centro di assistenza tecnica autorizzato.
- Se il cavo di alimentazione è danneggiato, esso deve essere sostituito da un centro di assistenza tecnica autorizzato, in modo da prevenire ogni rischio.
- L'apparecchio deve essere usato solo con i tipi di comando indicati sull'etichetta dell'apparecchio.
-  **NON** posizionare il comando sotto il cuscino o tra le lenzuola o le coperte quando l'apparecchio è collegato.

- **Esaminare frequentemente l'apparecchio per accertare eventuali segni di usura o deterioramento. Se vi sono tali segni, o se l'apparecchio è stato usato male, rivolgersi ad un centro di assistenza tecnica autorizzato prima di qualsiasi ulteriore uso.**
- **Si raccomanda che i portatori di pacemaker non utilizzino l'apparecchio per tutta la notte. L'apparecchio può essere utilizzato per preriscaldare il letto, ma deve essere spento e disconnesso dall'alimentazione elettrica prima di coricarsi.**
- **⊘ NON usare su un letto regolabile: in caso contrario, verificare che la coperta o il cavo non possano rimanere intrappolati o bloccati.**
- **⊘ NON rimboccare.**
- **Questo apparecchio non é designato per uso medico negli ospedali.**
- **⊘ NON utilizzare se bagnato.**
- **⊘ NON usare l'apparecchio per riscaldare gli animali.**
- **⊘ NON UTILIZZARE SE PIEGATO O SPIEGAZZATO.**
- **⊘ NON INSERIRE AGHI O SPILLI.**

LEGENDA SIMBOLI

	Classe di protezione II	FAST HEAT	Preriscaldamento rapido
	Avvertenza		
	Divieto		Posizione spegnimento
	Selettore di temperatura		Posizione accensione

PREPARAZIONE

DISPOSIZIONE DELLO SCALDALETTO FIG. (A-B)



ATTENZIONE! Posizionare lo scaldaletto unicamente tra il materasso e il primo lenzuolo e non sopra persone a letto.

- Distendere lo scaldaletto direttamente sopra il materasso con il lato in cui è situata la spina (6) rivolto verso il materasso.
 - Assicurarsi che lo scaldaletto sia sempre ben disteso.
 - Adagiare il primo lenzuolo sopra lo scaldaletto, quindi preparare il letto come di consueto con lenzuolo e coperta.
- Adagiare il primo lenzuolo (3) sopra lo scaldaletto (2), quindi preparare il letto come di consueto con lenzuolo (4) e coperta (5).

UTILIZZO

COLLEGAMENTO O RIMOZIONE DEL COMANDO DI REGOLAZIONE DELLA TEMPERATURA FIG. (B)



ATTENZIONE!

Lo scaldaletto è utilizzabile esclusivamente con il comando fornito in dotazione. Il modello relativo è specificato sull'etichetta cucita sul pannello.

- Inserire la presa del comando (7) nella spina (6) per collegare il comando di regolazione della temperatura allo scaldaletto.
- Per il modello matrimoniale è necessario ripetere l'operazione anche per la seconda presa.
- Staccare la presa (7) dallo scaldaletto premendo le leve di tenuta ai lati della spina (6).

ACCENSIONE DELLO SCALDALETTO E SCELTA DELLA GIUSTA TEMPERATURA FIG. (C)



ATTENZIONE!

⊘ **NON mettere il comando sotto il cuscino o sotto le coperte durante l'uso.**

- Accendete il vostro lo scaldaletto, dal retro del controllo, ponendo l'interruttore in posizione accensione (I) (13) (Figura [C]).

PRERISCALDAMENTO RAPIDO

- Premere il pulsante FAST HEAT (10) [C] per attivare il preriscaldamento rapido. Il numero 6 sul display temperature (8) [C] s'illumina con luce rossa. Non usare mai la temperatura 6 PRERISCALDAMENTO RAPIDO mentre sei a letto.

NOTA BENE: quando il pulsante FAST HEAT (10) [C] è stato attivato, non è possibile cambiare l'impostazione di temperatura premendo il selettore temperature  (9) [C].

UTILIZZO NOTTURNO O CONTINUO

- Premere il pulsante FAST HEAT (10) [C] per disattivare la funzione di preriscaldamento rapido. Il comando si riporterà sull'ultima impostazione di temperatura utilizzata prima di attivare la funzione di preriscaldamento rapido o di spegnimento del comando.
- Selezionare l'impostazione desiderata di temperatura da 1 (temperatura minima) a 5 (temperatura massima), premendo selettore temperature  (9) [C] fino a quando la temperatura desiderata si accende sul display temperature (8) [C] con luce arancione.

FUNZIONE AUTOSPEGNIMENTO





- Lo scaldaletto è dotato di un sistema di spegnimento automatico dopo 9 ore. Al termine del timer, lo scaldaletto si spegne automaticamente e l'ultimo numero selezionato sul display temperature (8) [C] lampeggia.

DISCONNESSIONE

- Selezionare la posizione di spegnimento sul retro del comando  (13) (Figura [C]), e disinserire la spina dalla presa di corrente.

PULIZIA E MANUTENZIONE

Lo scaldaletto è lavabile. Verificare la targhetta dei simboli di lavaggio presente sullo scaldaletto per un corretto lavaggio.

	Lavare a 40°C.		Asciugatura a tamburo rotativo a bassa temperatura inferiore a 40°C		Non lavare a secco.
	Non candeggiare		Non stirare		

ISTRUZIONI PER IL LAVAGGIO

- Scollegare il cavo dal comando termico come mostrato in Fig.(B) prima di procedere al lavaggio.

- Prima di lavare lo scaldaletto è fondamentale misurarlo e controllare che le dimensioni siano approssimativamente le stesse in fase di asciugatura.



LAVAGGIO IN LAVATRICE

- Lo scaldaletto può essere lavato in lavatrice a 40°C con un programma delicato.
- Usare esclusivamente il programma delicato per la centrifuga. NON effettuare un ciclo di centrifuga supplementare.



LAVAGGIO A MANO

- Lo scaldaletto può essere lavato a mano ad una temperatura massima di 40°C.
- Utilizzare un detersivo liquido per capi delicati (per il dosaggio leggere le indicazioni del prodotto).



ASCIUGATURA

- Asciugare in asciugatrice con impostazione bassa.
- Stendere senza applicare mollette sulle parti elettriche dello scaldaletto perché evitare di danneggiare.
-  NON utilizzare lo scaldaletto fino a quando è perfettamente asciutto.

COME STENDERE LO SCALDALETTTO

- In fase di asciugatura lo scaldaletto deve essere steso cercando di raggiungere approssimativamente la stessa dimensione originale. I risultati migliori si ottengono quando è ancora umido, lavorando da un'estremità laterale all'altra, tirando una fascia per volta. Potrebbe essere necessario ripetere questa procedura più volte fino a quando lo scaldaletto è perfettamente asciutto.
- Esaminare lo scaldaletto per verificare che i cavi non siano piegati o attorcigliati. In controluce, è più facile ispezionare i cavi dello scaldaletto.
- In caso di problemi con i cavi dopo aver steso lo scaldaletto oppure se lo scaldaletto non riprende la forma e le dimensioni originali, restituirlo ad un Centro autorizzato Imetec per un controllo di sicurezza.

CONSERVAZIONE DELLO SCALDALETTTO



ATTENZIONE! Quando si ripone l'apparecchio, lasciare che si raffreddi prima di piegarlo.



ATTENZIONE!

 NON produrre pieghe e/o deformare l'apparecchio mettendogli sopra degli oggetti quando viene riposto.

Il tessuto potrebbe subire un naturale ingiallimento nel corso del tempo. Tale fenomeno non compromette in alcun modo la sicurezza e/o le prestazioni del prodotto stesso.

VERIFICHE PERIODICHE

Esaminare frequentemente l'apparecchio ed il cavo flessibile per verificare se esistono eventuali segni di usura o deterioramento. In presenza di tali segni o in caso di malfunzionamento, portare l'apparecchio presso uno dei Centri Assistenza Tecnica autorizzati da IMETEC. Le consigliamo comunque di far controllare il Suo scaldaletto, da un Centro autorizzato Imetec, almeno una volta ogni 3 anni.

SMALTIMENTO



L'imballaggio del prodotto è composto da materiali riciclabili. Smaltirlo in conformità alle norme di tutela ambientale.



Ai sensi della norma europea 2002/96/CE, l'apparecchio in disuso deve essere smaltito in modo conforme. I materiali riciclabili contenuti nell'apparecchio vengono recuperati, al fine di evitare il degrado ambientale. Per maggiori informazioni, rivolgersi all'ente di smaltimento locale o al rivenditore dell'apparecchio.

ASSISTENZA E GARANZIA

Per le riparazioni o l'acquisto dei ricambi rivolgersi al servizio autorizzato di assistenza ai clienti IMETEC contattando il Numero sotto riportato o consultando il sito internet. L'apparecchio è coperto da garanzia del produttore. Per i dettagli, consultare il foglio garanzia allegato. L'inosservanza delle istruzioni contenute in questo manuale per l'utilizzo, la cura e la manutenzione del prodotto fanno decadere il diritto alla garanzia del produttore.



ELECTRIC BLANKET INSTRUCTIONS FOR USE

Dear customer, IMETEC thanks you for having purchased this product. We are certain you will appreciate the quality and reliability of this appliance, designed and manufactured with customer satisfaction in mind. This instruction manual has been drawn up in compliance with the European Standard EN 62079.

IMPORTANT INSTRUCTIONS KEEP FOR FUTURE USE



ATTENTION!

Instructions and warnings for a safe use



Before using this appliance, carefully read the instructions and in particular the safety warnings, which must be complied with. Keep this manual and illustrative guide with the appliance for future consultation. Should you pass the appliance on to another user, make sure to also include this documentation.

Should certain parts of this booklet be difficult to understand or should doubts arise, contact the company before using the product, at the address indicated on the last page.

INDEX





SAFETY WARNINGS	page	7
SYMBOLS	page	9
PREPARATION	page	9
USE	page	10
CLEANING AND MAINTENANCE	page	10
STORING THE ELECTRIC BLANKET	page	11
REGULAR CHECKS	page	11
DISPOSAL	page	12
ASSISTANCE AND WARRANTY	page	12
ILLUSTRATIVE GUIDE		
TECHNICAL DATA		







SAFETY WARNINGS

- After having removed the appliance from its packaging, verify its integrity based on the drawing and any presence of damage caused by transport. If in doubt, do not use the appliance and contact an authorised service centre.
- Do not let children play with the packaging! Keep the plastic bag out of the reach of children - risk of suffocation!
- Before connecting the appliance, please make sure that the voltage indicated on the identification plate corresponds to that of the mains voltage. The identification plate is found on the appliance.
- This appliance must be used only as an electric blanket for home use. Any





EN

other use is considered not compliant and therefore dangerous.

- This appliance can be used by children aged from 8 years and above and persons with reduced physical, sensory or mental capabilities or lack of experience and knowledge if they have been given supervision or instruction concerning use of the appliance in a safe way and understand the hazards involved. Children shall not play with the appliance. Cleaning and user maintenance shall not be made by children unless they are older than 8 and supervised.
- The appliance is not to be used by people who are insensitive to heat or vulnerable and unable to react to overheating.
- This appliance must not be used by children if the control devices have not been set beforehand by a parent or guardian or if the child has not been properly instructed on how to use the device safely.
-  **WARNING** – It is NOT suitable for children under the age of 3. Children under the age of 3 must not use the appliance due to their inability to react to overheating.
-  **DO NOT** activate the temperature control with wet hands.
-  **DO NOT** pull the power cable or the appliance itself to remove the plug from the socket.
- Always disconnect the appliance from the mains supply before cleaning or performing maintenance and when the appliance is not in use.
- If the appliance is faulty or malfunctions, switch it off and do not tamper with it. Any repairs must only be carried out by an authorised technical service centre.
- If the power cable is damaged it must be replaced by an authorised technical service centre, so as to prevent all risks.
- The appliance must be used solely with the types of control indicated on the label.
-  **DO NOT** place the control unit under the pillow or between the sheets or bed covers when the appliance is connected.
- Inspect the appliance frequently to check for signs of wear and tear. If such signs are found or if the appliance has been used incorrectly, contact an authorised technical assistance centre before continuing to use it.
- People with a pacemaker are recommended not to use the appliance all night long. The appliance can be used to warm the bed but must be switched off and disconnected from the power supply before going to bed.

-  **DO NOT use on an adjustable bed: if so, ensure that the blanket or its cable cannot get trapped or stuck.**
-  **DO NOT tuck in.**
- **This appliance is not intended for medical use in hospitals.**
-  **DO NOT use if wet.**
-  **DO NOT use the appliance to keep animals warm.**
-  **DO NOT USE WHEN FOLDED OR IF CREASED.**
-  **DO NOT INSERT PINS OR NEEDLES.**

SYMBOLS

	Protection class II	FAST HEAT	Fast heat
	Warning		
	Prohibited		Off position
	Temperature selector		On position

PREPARATION

PLACING THE ELECTRIC BLANKET FIG. (A-B)



ATTENTION! The electric blanket must only be placed between the mattress and the flat sheet and not on top of persons in bed.

- Spread the electric blanket on the mattress with the side where the plug (6) is connected facing the mattress.
 - Make sure the electric blanket is always laid out properly.
 - Place the flat sheet over the electric blanket and then make the bed as usual with sheets and covers.
- Place the flat sheet (3) over the electric blanket (2) and then make the bed as usual with sheets (4) and cover(5).

USE

CONNECTING AND REMOVING THE TEMPERATURE ADJUSTMENT CONTROL FIG. (B)

**ATTENTION!**

The electric blanket must only be used with the control unit supplied. The relative model is specified on the label sewn on the panel.

- Insert the plug (7) in the socket (6) to connect the temperature control unit to the electric blanket.
- The same must be done with the second plug in the double bed model.
- Disconnect the plug (7) from the electric blanket by pressing the pushbuttons at the sides of the plug (6).

SWITCHING THE ELECTRIC BLANKET ON AND SELECTING THE CORRECT TEMPERATURE FIG. (C)

**ATTENTION!**

⊘ DO NOT place the control unit under the pillow or under the sheets when in use.

- Turn the electric blanket on from the rear of the control, placing the switch to ON (I) (13) (Figure [C]).

FAST HEAT

- Press the FAST HEAT button (10) [C] to activate the fast heat function. The number 6 lights up in red on the temperature display (8) [C]. Do not use FAST HEAT temperature 6 while in bed.

NOTE: when the FAST HEAT button (10) [C] is activated, the temperature setting cannot be changed by pressing the temperature selector ↑↓ (9) [C].

NIGHT-TIME OR CONTINUOUS USE

- press the FAST HEAT button (10) [C] to deactivate the fast heat function. The control will be reset to the last temperature setting used before activating the fast heat function or turning the control off.
- Select the desired temperature setting between 1 (minimum) and 5 (maximum) by pressing the temperature selector ↑↓ (9) [C] until the required temperature lights up in the temperature display (8) [C] in orange.

AUTO SHUT-OFF FUNCTION

- The electric blanket is equipped with an automatic shut-off system after 9 hours. Once the timer stops, the electric blanket turns off automatically and the number on the temperature display (8) [C] starts blinking.

DISCONNECTION

- Select the shut-off position on the rear of the control ⊙ (13) (Figure [C]) and disconnect the plug from the socket.

CLEANING AND MAINTENANCE

The electric blanket can be washed. Check the washing symbols on the label of the electric blanket to wash it correctly.

	Wash at 40°C.		Tumble dry at a temperature that is less than 40°C		Do not dry-clean
	Do not bleach		Do not iron		

WASHING INSTRUCTIONS

- Disconnect the wire from the temperature control unit before washing as shown in Fig. (B).
- It is important to measure the electric blanket before washing it in order to verify that the dimensions are approximately the same while drying.



MACHINE WASHING

- The electric blanket can be machine washed at 40°C using a delicate program.
- Use only the gentle spin cycle. DO NOT run an additional spin cycle.



HAND WASHING

- The electric blanket can be hand washed at a maximum temperature of 40°C.
- Use a liquid soap for delicate garments (read the product dosage instructions).



DRYING

- Set the dryer at a low temperature.
- Hang the electric blanket without applying pegs on the electrical parts so as not to damage them.
-  DO NOT use the electric blanket until it is completely dry.

HANGING THE ELECTRIC BLANKET TO DRY

- The electric blanket must be hung to dry in the approximate original dimensions. The best results are obtained when it is still damp, pulling a panel at a time from one end and the other. This may have to be repeated a number of times until the electric blanket is completely dry.
- Make sure the wires are not kinked or twisted. It is easier to check the wires by placing the electric blanket against the light.
- If problems arise with the wires after having hung the electric blanket or if it does not return to its original size, return it to our Service Centre for a safety check.

STORING THE ELECTRIC BLANKET



ATTENTION! When you store the appliance, let it cool down before folding it.



ATTENTION!

 When you store the appliance, DO NOT place objects on top of it which crease it and/or deform it.

The fabric may take on a natural yellow colour over time. This does not compromise the safety and/or performance of the product in any way.

REGULAR CHECKS

Check the appliance and the flexible cord often for signs of wear and tear. Should this be noted or in the case of malfunction, take the appliance to an authorised IMETEC Technical Assistance Centre. However, we recommend having your electric blanket checked by an authorised Imetec Centre at least once every 3 years.

DISPOSAL



The product is packaged in recyclable materials. Dispose of it in compliance with the environmental protection standards.



The appliance must be disposed of in compliance with EU standard 2002/96/EC. The recyclable materials contained in the appliance must be collected to prevent environmental pollution. For further information contact the local waste authority or the appliance retailer.

ASSISTANCE AND WARRANTY

To request repairs or purchase spare parts please contact IMETEC's authorised customer service centre on the Toll-Free Number below or via the website. The appliance is covered by the manufacturer's warranty. For details, read the attached warranty sheet. Failure to comply with the instructions for use and maintenance provided in this manual will render the manufacturer's warranty null and void.



MANUAL DE INSTRUCCIONES PARA EL USO DEL CALIENTACAMAS

Estimado cliente: IMETEC le agradece por haber elegido este producto. Estamos convencidos de que valorará su calidad y fiabilidad, siempre buscando satisfacer al consumidor. Este manual de instrucciones ha sido redactado en conformidad con la norma europea EN 62079.

INSTRUCCIONES IMPORTANTES CONSERVELAS PARA USOS FUTUROS



¡ATENCIÓN!

Instrucciones y advertencias para un uso seguro



Antes de utilizar el aparato, lea atentamente las instrucciones para el uso y en concreto las advertencias para la seguridad, ateniéndose siempre a ellas. Conserve este manual, junto con la guía ilustrativa, durante toda la vida útil del producto, para poder consultarlo cada vez que sea necesario. En caso de cesión del aparato a terceros, entregue también todos los documentos.

Si al leer este manual de instrucciones para el uso alguna de sus partes resultara difícil de entender o si surgieran dudas, antes de usar el producto contáctese con la empresa en la dirección indicada en la última página.

ÍNDICE





ADVERTENCIAS DE SEGURIDAD	pág.	13
REFERENCIA DE SÍMBOLOS	pág.	15
PREPARACIÓN	pág.	15
USO	pág.	16
LIMPIEZA Y MANTENIMIENTO	pág.	16
CONSERVACIÓN DEL CALIENTACAMAS	pág.	17
CONTROLES PERIÓDICOS	pág.	17
ELIMINACIÓN	pág.	18
ASISTENCIA Y GARANTÍA	pág.	18
GUÍA ILUSTRATIVA		
DATOS TÉCNICOS		

ADVERTENCIAS DE SEGURIDAD







- Después de haber sacado el aparato del embalaje, compruebe que esté íntegro conforme al dibujo y que no haya sufrido daños durante el transporte. En caso de duda, no utilice el aparato y póngase en contacto con el servicio de asistencia autorizado.
- ¡Los materiales del embalaje no son juguetes para los niños! Mantenga la bolsa de plástico fuera del alcance de los niños; ¡riesgo de asfixia!
- Antes de conectar el aparato, controle que los datos de la tensión de red indicados en los datos técnicos de identificación correspondan con los de la red eléctrica disponible.

ES





La placa de identificación está aplicada en el aparato.

- El presente aparato debe ser destinado exclusivamente como calientacamás para uso doméstico. Cualquier otro uso se considera impropio y por tanto peligroso.
- Este aparato puede ser usado por niños mayores de 8 años y por personas con capacidades físicas, sensoriales o mentales reducidas o con poca experiencia o conocimiento, solo bajo supervisión de un adulto o si han recibido instrucción en cuanto al uso en condiciones de seguridad e información sobre los riesgos que presenta el producto. Cerciórese de que los niños no jueguen con el aparato. Las operaciones de limpieza y mantenimiento del aparato no pueden ser llevadas a cabo por niños menores de 8 años y, de cualquier manera, sin la supervisión de un adulto.
- El aparato no debe ser usado por personas insensibles al calor o muy vulnerables, que no sean capaces de reaccionar ante el sobrecalentamiento.
- Este aparato no debe ser utilizado por niños si los dispositivos de mando no han sido regulados previamente por uno de sus padres o por un cuidador, o bien si el niño no ha sido instruido adecuadamente sobre cómo usar estos dispositivos de forma segura.
-  **ADVERTENCIA – NO apto para niños menores de 3 años.** Los niños menores de 3 años no deben usar el aparato a causa de su incapacidad de reacción al sobrecalentamiento.
-  **NO accione el mando de temperatura con las manos mojadas.**
-  **NO tire del cable de alimentación o del aparato mismo, para desenchufarlo de la toma de corriente.**
- Desenchufe el aparato de la alimentación eléctrica antes de llevar a cabo operaciones de limpieza o mantenimiento, o si no va a utilizarse.
- En caso de avería o problemas de funcionamiento del aparato, apáguelo y no lo manipule indebidamente. Si es necesario repararlo, diríjase únicamente a un centro de asistencia técnica autorizado.
- Si el cable de alimentación está dañado, hágalo sustituir en un Centro de Asistencia Técnico autorizado, para prevenir cualquier riesgo.
- El aparato debe ser usado solo con los tipos de mando indicados en la etiqueta del mismo.
-  **NO coloque el mando debajo de la almohada o entre las sábanas u otras mantas cuando el aparato está conectado.**
- Examine con frecuencia el aparato para detectar posibles signos de

desgaste o deterioro. Si detecta estos signos, o si el aparato ha sido mal utilizado, diríjase a un centro de asistencia técnica autorizado antes de volver a utilizarlo.

- Se recomienda que los portadores de marcapasos no usen el aparato durante toda la noche. El aparato se puede usar para calentar la cama, pero hay que apagarlo y desconectarlo de la corriente eléctrica antes de acostarse.
-  NO lo use en camas ajustables: de hacerlo, constate que el cobertor y el cable no puedan quedar atrapados o bloqueados.
-  NO entremeter.
- Este aparato no ha sido diseñado para uso médico en los hospitales.
-  NO utilizar si está mojado.
-  NO utilizar el aparato para calentar animales.
-  NO UTILIZAR SI ESTÁ DOBLADO O ARRUGADO.
-  NO CLAVAR AGUJAS O ALFILERES.

REFERENCIA DE SÍMBOLOS

	Clase de protección II	FAST HEAT	Precalentamiento rápido
	Advertencia		
	Prohibición		Posición de apagado
	Selector de temperatura		Posición de encendido

PREPARACIÓN

DISPOSICIÓN DEL CALIENTACAMAS FIG. (A-B)



¡ATENCIÓN! Posicione el calentacamas únicamente entre el colchón y la primera sábana y no sobre las personas que se encuentran en la cama.

- Extienda el calentacamas directamente sobre el colchón con el lado del enchufe (6) dirigido hacia el mismo.
- Asegúrese de que el calentacamas esté siempre bien extendido.
- Coloque la primera sábana sobre el calentacamas, y termine entonces de hacer la cama normalmente con la otra sábana y la manta.

Coloque la primera sábana (3) sobre el calentacamas (2), termine entonces de hacer la cama normalmente con la otra sábana (4) y la manta (5).

CONEXIÓN O EXTRACCIÓN DEL MANDO DE REGULACIÓN DE LA TEMPERATURA FIG. (B)



¡ATENCIÓN!

El termóforo puede utilizarse exclusivamente con el mando suministrado. El modelo relativo está especificado en la etiqueta cosida en el panel.

- Introduzca la toma del mando (7) en el enchufe (6) para conectar el mando de regulación de la temperatura al calentacamas.
- Para el modelo matrimonial es necesario repetir la operación también para la segunda toma.
- Desconecte la toma (7) del calentacamas presionando las palancas de sujeción a los lados del enchufe (6).

ENCENDIDO DEL CALIENTACAMAS Y SELECCIÓN DE LA TEMPERATURA ADECUADA FIG. (C)



¡ATENCIÓN!

⊘ NO ponga el mando debajo de la almohada o debajo de las mantas durante el uso.

- Encienda su calentacamas colocando el interruptor en la posición de encendido (I) (13) en la parte trasera del control (Figura [C]).

PRECALENTAMIENTO RÁPIDO

- Presione el botón FAST HEAT (10) [C] para activar el precalentamiento rápido. El número 6 en el visualizador de temperatura (8) [C] se enciende con luz roja. Nunca use la temperatura 6 de PRECALENTAMIENTO RÁPIDO mientras está en la cama.

IMPORTANTE: cuando el botón FAST HEAT (10) [C] se ha activado, no se puede modificar la configuración de la temperatura con el selector de temperatura ↑↓ (9) [C].

USO NOCTURNO O CONTINUO

- Presione el botón FAST HEAT (10) [C] para desactivar la función de precalentamiento rápido. El mando regresará al último parámetro de temperatura configurado antes de activar la función de precalentamiento rápido o de apagado del mando.
- Seleccione el parámetro que corresponde a la temperatura que se desea, de 1 (temperatura mínima) a 5 (temperatura máxima), presionando el selector de temperatura ↑↓ (9) [C] hasta que la temperatura deseada aparezca en el visualizador de temperatura (8) [C] con una luz naranja encendida.

FUNCIÓN DE AUTOAPAGADO

- La calentacamas dispone de un sistema automático que la apaga después de 9 horas. Al agotarse el tiempo programado, el calentacamas se apaga automáticamente y el último número seleccionado en el visualizador de temperatura (8) [C] parpadea.

DESCONEXIÓN

- Seleccione la posición de apagado en la parte trasera del mando ○ (13) (Figura [C]), y desconecte el enchufe de la toma de corriente.

LIMPIEZA Y MANTENIMIENTO

El calentacamas se puede lavar. Para lavarlo correctamente, controle la etiqueta con los símbolos de lavado del calentacamas.

	Lavar a 40 °C		Secado con tambor rotativo a baja temperatura; inferior a 40 °C		No lavar en seco
	No blanquear		No planchar		

INSTRUCCIONES PARA EL LAVADO

- Antes de lavar, desconecte el cable del mando térmico, como se muestra en la Fig. (B).
- Antes de lavar el calentacamás es fundamental medirlo y controlar que sus dimensiones sean aproximadamente las mismas en la fase de secado.



LAVADO EN LAVADORA

- El calentacamás se puede lavar en lavadora a 40 °C con un programa delicado.
- Use exclusivamente el programa delicado para el centrifugado. NO efectúe el ciclo de centrifugado adicional.



LAVADO A MANO

- El calentacamás se puede lavar a mano a una temperatura máxima de 40 °C.
- Utilice un detergente líquido para prendas delicadas (lea las instrucciones del producto para obtener información sobre la dosis que hay que usar).



SECADO

- Secar en secadora con un programa a temperatura baja.
- Tienda el calentacamás sin colocar pinzas en las partes eléctricas para evitar dañarlo.
- NO utilice el calentacamás hasta que se seque completamente.

CÓMO EXTENDER EL CALIENTACAMÁS

- En fase de secado hay que extender el calentacamás tratando de que alcance aproximadamente su tamaño original. Los mejores resultados se obtienen cuando aún está húmedo, estirando de un extremo lateral al otro y tirando de una banda a la vez. Podría ser necesario repetir este procedimiento más de una vez hasta que el calentacamás esté perfectamente seco.
- Examine el calentacamás para comprobar que los cables no estén doblados o torcidos. Es más fácil inspeccionar los cables del calentacamás a contraluz.
- Si surgen problemas con los cables después de estirar el calentacamás o si este no recupera su forma y su tamaño original, llévelo a un Centro autorizado Imetec para un control de seguridad.

CONSERVACIÓN DEL CALIENTACAMÁS



¡ATENCIÓN! Para guardar el aparato, deje que se enfríe antes de doblarlo.



¡ATENCIÓN!

NO pliegue ni deforme el aparato colocándole objetos encima al guardarlo.

Con el paso del tiempo el tejido podría estar sujeto a un amarillamiento natural. Este fenómeno no perjudica su seguridad ni sus rendimientos.

CONTROLES PERIÓDICOS

Examine frecuentemente el aparato y el cable flexible para comprobar si presentan signos de desgaste o deterioro. Ante estos signos o en caso de mal funcionamiento, lleve el aparato a uno de los Centros de Asistencia Técnica autorizados por IMETEC. Recomendamos hacer controlar su calentacamás a un Centro autorizado Imetec, al menos una vez cada 3 años.

ELIMINACIÓN



El embalaje del producto está hecho con materiales reciclables. Elimínelo conforme a las normas de protección ambiental.



El aparato que ha concluido su vida útil debe eliminarse en conformidad con la norma europea 2002/96/CE. Los materiales reciclables presentes en el aparato se recuperan a fin de evitar la degradación ambiental. Para mayor información, diríjase a la entidad local de tratamiento y eliminación de residuos, o al revendedor del aparato.

ASISTENCIA Y GARANTÍA

Para las reparaciones o la compra de los repuestos, póngase en contacto con el servicio autorizado de asistencia al cliente IMETEC, llamando al número que aparece abajo o accediendo al sitio web. El aparato está cubierto por la garantía del fabricante. Consulte la hoja de garantía adjunta para conocer los detalles. El incumplimiento de las instrucciones de este manual para el uso, cuidado y mantenimiento del producto, comporta la pérdida de validez de la garantía del fabricante.



MANUEL D'INSTRUCTIONS POUR L'UTILISATION DU CHAUFFE-LIT

Cher client, IMETEC vous remercie d'avoir choisi ce produit. Nous sommes certains que vous apprécierez la qualité et la fiabilité de cet appareil, conçu et fabriqué afin de satisfaire le client. Le présent manuel d'instructions a été rédigé conformément à la norme européenne EN 62079.

INSTRUCTIONS IMPORTANTES CONSERVER EN VUE DE FUTURES UTILISATIONS



ATTENTION !

Instructions et mises en garde pour une utilisation sûre



Avant d'utiliser l'appareil, veuillez lire attentivement les instructions d'utilisation et, en particulier, les avertissements concernant la sécurité et les respecter. Conservez ce manuel ainsi que le guide illustré s'y rapportant, pour toute la durée de vie de l'appareil, à des fins de consultation. En cas de cession de l'appareil à un tiers, veuillez lui fournir également toute la documentation.

Si lors de la lecture de ce mode d'emploi certaines parties sont difficiles à comprendre ou en cas de doutes, avant d'utiliser l'appareil, veuillez contacter le service d'assistance au Numéro Vert indiqué en bas de page.

INDEX



CONSIGNES DE SÉCURITÉ	p.	19
LÉGENDE DES SYMBOLES	p.	21
PRÉPARATION	p.	21
UTILISATION	p.	22
NETTOYAGE ET ENTRETIEN	p.	22
CONSERVATION DU CHAUFFE-LIT	p.	23
VÉRIFICATIONS PÉRIODIQUES	p.	23
ÉLIMINATION	p.	24
ASSISTANCE ET GARANTIE	p.	24
GUIDE ILLUSTRÉ		I
DONNÉES TECHNIQUES		I

CONSIGNES DE SÉCURITÉ

- Après avoir sorti l'appareil de l'emballage, vérifier l'intégrité de la marchandise en se référant au schéma, ainsi que l'éventuelle présence de dégâts dus au transport. En cas de doute, ne pas utiliser l'appareil et contacter le service d'assistance agréé.
- Le matériel d'emballage n'est pas un jouet pour les enfants ! Tenir le sac plastique hors de portée des enfants ; risque d'étouffement !
- Avant de brancher l'appareil, vérifier que les caractéristiques de la tension de réseau indiquées sur la plaque d'identification de

FR

l'appareil correspondent bien à celles du réseau électrique disponible. La plaque d'identification se trouve sur l'appareil.

- Le présent appareil doit être utilisé exclusivement comme chauffe-lit à usage domestique. Toute autre utilisation est considérée comme non conforme et donc dangereuse.
- Cet appareil peut être utilisé par des enfants de plus de 8 ans et par des personnes possédant des capacités physiques, sensorielles ou mentales réduites ou une expérience ou des connaissances insuffisantes, à condition qu'ils bénéficient d'une surveillance appropriée ou qu'ils aient reçu des instructions permettant l'utilisation de l'appareil en toute sécurité et qu'ils aient compris les risques qui y sont liés. Les enfants ne doivent pas jouer avec l'appareil. Les opérations de nettoyage et d'entretien ne doivent pas être effectuées par des enfants, à moins qu'ils aient plus de 8 ans et qu'ils soient surveillés.
- Ne pas utiliser l'appareil avec des personnes insensibles à la chaleur ou très vulnérables qui sont incapables de réagir à la surchauffe.
- Cet appareil ne doit pas être utilisé par les enfants si les dispositifs de commande n'ont pas été préalablement réglés par un parent ou par une personne en charge de leur surveillance ou si l'enfant n'a pas été correctement instruit sur la manière d'utiliser ces dispositifs en toute sécurité.
-  MISE EN GARDE – NON adapté aux enfants de moins de 3 ans. Les enfants de moins de 3 ans ne doivent pas utiliser l'appareil à cause de leur incapacité à réagir en cas de surchauffe.
-  NE PAS actionner la commande de la température avec les mains mouillées.
-  NE PAS tirer sur le cordon d'alimentation ou l'appareil pour débrancher la fiche de la prise électrique.
- Toujours débrancher la fiche de l'alimentation électrique avant de nettoyer ou d'effectuer l'entretien de l'appareil ou s'il n'est pas utilisé.
- En cas de panne ou de mauvais fonctionnement de l'appareil, l'éteindre et ne pas l'altérer. Pour toute réparation éventuelle, s'adresser exclusivement à un centre d'assistance technique agréé.
- Si le cordon d'alimentation est endommagé, il doit être remplacé par un centre d'assistance technique agréé, de façon à éviter tout risque.
- L'appareil doit être utilisé uniquement avec les types de commandes

indiqués sur son étiquette.

- NE PAS placer la commande sous l'oreiller, entre les draps ou sous les couvertures quand l'appareil est branché.
- Examiner fréquemment l'appareil afin de détecter d'éventuels signes d'usure ou de détérioration. Si de tels signes sont constatés ou si l'appareil a été mal utilisé, contacter un centre d'assistance technique autorisé avant toute autre utilisation.
- Il est recommandé aux personnes porteuses de pacemakers de ne pas utiliser l'appareil toute la nuit. L'appareil peut être utilisé pour réchauffer le lit, mais doit être éteint et débranché du réseau électrique avant de se coucher.
- NE PAS utiliser l'appareil sur un lit réglable : le cas échéant, vérifier que la couverture ou le cordon ne puissent pas être pris ou bloqués.
- NE PAS border.
- Cet appareil n'est pas conçu pour l'usage médical dans les hôpitaux.
- NE PAS l'utiliser s'il est mouillé.
- NE PAS utiliser l'appareil pour réchauffer des animaux.
- NE PAS UTILISER PLIÉ OU FROISSÉ.
- NE PAS INSÉRER DES AIGUILLES OU DES BROCHES.

LÉGENDE DES SYMBOLES

	Classe de protection II	FAST HEAT	Préchauffage rapide
	Mise en garde		
	Interdiction		Position arrêt
	Sélecteur de température		Position marche

PRÉPARATION

DISPOSITION DU CHAUFFE-LIT FIG. (A-B)



ATTENTION ! Positionner le chauffe-lit uniquement entre le matelas et le drap housse, et non sur les personnes couchées.

- Étendre le chauffe-lit directement au-dessus du matelas, avec le côté où se trouve la fiche (6) tourné vers le matelas.
 - S'assurer que le chauffe-lit soit bien tendu.
 - Placer le drap housse au-dessus du chauffe-lit, puis faire le lit comme d'habitude avec drap et couverture.
- Placer le drap housse (3) au-dessus du chauffe-lit (2), puis faire le lit comme d'habitude avec drap (4) et couverture (5).

UTILISATION

BRANCHEMENT OU RETRAIT DE LA COMMANDE DE RÉGLAGE DE LA TEMPÉRATURE FIG. (B)



ATTENTION !

Le chauffe-lit ne peut être utilisé qu'avec la commande fournie. Le modèle concerné est spécifié sur l'étiquette cousue sur le panneau.

- Insérer la prise de la commande (7) dans la fiche (6) pour brancher la commande de réglage de la température au chauffe-lit.
- Pour le modèle deux places, il est nécessaire de répéter l'opération également pour la deuxième prise.
- Débrancher la prise (7) du chauffe-lit en appuyant sur les systèmes de retenue placés sur les côtés de la fiche (6).

ALLUMAGE DU CHAUFFE-LIT ET CHOIX DE LA BONNE TEMPÉRATURE FIG. (C)



ATTENTION !

⊘ NE PAS mettre la commande sous l'oreiller ou sous les couvertures pendant l'emploi.

- Allumer le chauffe-lit en mettant l'interrupteur situé à l'arrière du système de contrôle en position marche (I) (13) (Figure [C]).

PRÉCHAUFFAGE RAPIDE

- Appuyer sur le bouton FAST HEAT (10) [C] pour activer le préchauffage rapide. Le numéro 6 sur l'écran de la température (8) [C] s'éclaire d'une lumière rouge. Ne jamais utiliser la température 6 PRÉCHAUFFAGE RAPIDE pendant qu'on est au lit.

NOTA BENE : lorsque le bouton FAST HEAT (10) [C] est désactivé, il est impossible de modifier le réglage de la température avec le sélecteur de température  (9) [C].

UTILISATION NOCTURNE OU CONTINUE

- Appuyer sur le bouton FAST HEAT (10) [C] pour désactiver la fonction de préchauffage rapide. La commande se replacera sur la dernière configuration de la température utilisée avant d'activer la fonction de préchauffage rapide ou d'arrêt de la commande.
- Sélectionner la configuration de la température souhaitée, de 1 (température minimale) à 5 (température maximale), en appuyant sur le sélecteur de température  (9) [C] jusqu'à ce que la température souhaitée s'allume sur l'écran de la température (8) [C] avec une lumière orange.

FONCTION ARRÊT AUTOMATIQUE





- Le chauffe-lit est équipé d'un système d'arrêt automatique après 9 heures de fonctionnement. Après écoulement du temps de la minuterie, le chauffe-lit s'éteint automatiquement et le dernier numéro sélectionné sur l'écran de la température (8) [C] clignote.

DÉBRANCHEMENT

- Sélectionner la position d'arrêt sur l'arrière de la commande  (13) (Figure [C]) et débrancher la fiche de la prise de courant.

NETTOYAGE ET ENTRETIEN

Le chauffe-lit est lavable. Pour un lavage correct, vérifier la plaque des symboles de lavage présente sur le chauffe-lit.

	Laver à 40 °C.		Séchage en tambour rotatif à basse température inférieure à 40 °C		Ne pas nettoyer à sec.
	Ne pas blanchir		Ne pas repasser		

INSTRUCTIONS POUR LE LAVAGE

- Débrancher le câble de la commande thermique conformément aux indications de la Fig.(B) avant d'effectuer le lavage.
- Avant de laver le chauffe-lit, il est essentiel de le mesurer et de contrôler que ses dimensions soient à peu près les mêmes au moment du séchage.



LAVAGE EN MACHINE

- Le chauffe-lit peut être lavé en machine à 40 °C avec un programme délicat.
- Utiliser exclusivement le programme délicat pour l'essorage. NE PAS effectuer un cycle d'essorage supplémentaire.



LAVAGE À LA MAIN

- Le chauffe-lit peut être lavé à la main à une température maximale de 40 °C.
- Utiliser un savon liquide pour vêtements délicats (pour le dosage, lire les indications du produit).



SÉCHAGE

- Sécher dans le sèche-linge avec programmation basse.
- Étendre sans appliquer de pinces à linge sur les parties électriques du chauffe-lit, pour éviter de les endommager.
-  NE PAS utiliser le chauffe-lit tant qu'il n'est pas parfaitement sec.

COMMENT ÉTENDRE LE CHAUFFE-LIT

- Durant la phase de séchage, le chauffe-lit doit être étendu en essayant d'obtenir plus ou moins la dimension originale. Les meilleurs résultats sont obtenus quand il est encore humide, en le tirant d'un bout à l'autre, une partie après l'autre. Il peut être nécessaire de répéter cette procédure plusieurs fois, jusqu'à ce que le chauffe-lit soit parfaitement sec.
- Examiner le chauffe-lit afin de vérifier que les câbles ne soient ni pliés ni entortillés. Il est plus facile de contrôler l'état des câbles du chauffe-lit à contre-jour.
- En cas de problèmes avec les câbles après avoir étendu le chauffe-lit, ou bien si celui-ci ne reprend pas sa forme et ses dimensions originales, le remettre à un centre agréé Imetec pour un contrôle de sécurité.

CONSERVATION DU CHAUFFE-LIT



ATTENTION ! Au moment de ranger l'appareil, attendre qu'il refroidisse avant de le plier.



ATTENTION !

 **NE PAS plier et/ou déformer l'appareil en posant des objets dessus une fois qu'il est reposé.**

Le tissu est susceptible de subir un jaunissement naturel au fil du temps. Ce phénomène ne compromet en aucun cas la sécurité et/ou les performances du produit.

VÉRIFICATIONS PÉRIODIQUES

Examiner fréquemment l'appareil et le câble souple pour vérifier les éventuels signes d'usure ou de détérioration. En présence de tels signes ou en cas de dysfonctionnement, porter l'appareil auprès d'un des Centres d'Assistance Technique agréés IMETEC. Nous conseillons de faire contrôler votre chauffe-lit par un Centre agréé Imetec au moins une fois tous les 3 ans.

ÉLIMINATION



L'emballage du produit est composé de matériaux recyclables. Il doit être éliminé conformément aux normes en vigueur en matière de protection de l'environnement.



L'appareil hors d'usage doit être éliminé conformément aux dispositions de la norme européenne 2002/96/CE. Les matériaux recyclables contenus dans l'appareil doivent être récupérés afin d'éviter de dégrader l'environnement. Pour plus d'informations, s'adresser au centre de recyclage local ou au revendeur de l'appareil.

ASSISTANCE ET GARANTIE

Pour les réparations et l'achat de pièces de rechange, s'adresser au service agréé d'assistance pour les clients IMETEC, en contactant le Numéro indiqué ci-dessous ou en consultant notre site internet. L'appareil est couvert par une garantie du fabricant. Pour plus de détails, consulter la feuille de garantie ci-jointe. Le non-respect des instructions contenues dans ce manuel quant à l'utilisation, au soin et à la maintenance de l'appareil annule le droit à la garantie du fabricant.



ΕΓΧΕΙΡΙΔΙΟ ΟΔΗΓΙΩΝ ΧΡΗΣΗΣ ΤΟΥ ΚΛΙΝΟΘΕΡΜΑΝΤΗΡΑ

Αγαπητέ πελάτη, η IMETEC σας ευχαριστεί για την αγορά του παρόντος προϊόντος. Είμαστε σίγουροι ότι θα εκτιμήσετε την ποιότητα και αξιοπιστία αυτής της συσκευής, η οποία σχεδιάστηκε και κατασκευάστηκε με προτεραιότητα την ικανοποίηση του πελάτη. Το παρόν εγχειρίδιο οδηγιών δημιουργήθηκε σε συμμόρφωση με τον ευρωπαϊκό κανονισμό EN 62079.

ΣΗΜΑΝΤΙΚΕΣ ΟΔΗΓΙΕΣ ΦΥΛΑΞΤΕ ΓΙΑ ΜΕΛΛΟΝΤΙΚΗ ΧΡΗΣΗ



ΠΡΟΣΟΧΗ!

Οδηγίες και προειδοποιήσεις για μια σίγουρη χρήση



Πριν χρησιμοποιήσετε τη συσκευή, διαβάστε προσεκτικά τις οδηγίες χρήσης και ειδικότερα τις προειδοποιήσεις για την ασφάλεια τηρώντας τες σχολαστικά. Φυλάξτε το παρόν εγχειρίδιο μαζί με τον αντίστοιχο επεξηγηματικό οδηγό, για όλη τη διάρκεια ζωής της συσκευής, για να μπορείτε να το συμβουλευέστε. Σε περίπτωση παραχώρησης της συσκευής σε τρίτους, παραδώστε επίσης και όλη την τεκμηρίωση.

Αν κατά τη διάρκεια της ανάγνωσης αυτού του εγχειριδίου οδηγιών, σε ορισμένα μέρη η κατανόηση είναι δύσκολη ή προκύπτουν αμφιβολίες, πριν χρησιμοποιήσετε το προϊόν επικοινωνήστε με την εταιρεία στη διεύθυνση που υποδεικνύεται στην τελευταία σελίδα.



ΕΥΡΕΤΗΡΙΟ







ΠΡΟΕΙΔΟΠΟΙΗΣΕΙΣ ΑΣΦΑΛΕΙΑΣ	σελ.	25
ΛΕΞΑΝΤΑ ΣΥΜΒΟΛΩΝ	σελ.	27
ΠΡΟΕΤΟΙΜΑΣΙΑ	σελ.	27
ΧΡΗΣΗ	σελ.	28
ΚΑΘΑΡΙΣΜΟΣ ΚΑΙ ΣΥΝΤΗΡΗΣΗ	σελ.	28
ΑΠΟΘΗΚΕΥΣΗ ΤΟΥ ΚΛΙΝΟΘΕΡΜΑΝΤΗΡΑ	σελ.	29
ΠΕΡΙΟΔΙΚΟΙ ΕΛΕΓΧΟΙ	σελ.	30
ΑΠΟΡΡΙΨΗ	σελ.	30
ΤΕΧΝΙΚΗ ΥΠΟΣΤΗΡΙΞΗ ΚΑΙ ΕΓΓΥΗΣΗ	σελ.	30
ΕΙΚΟΝΟΓΡΑΦΗΜΕΝΟΣ ΟΔΗΓΟΣ		
ΤΕΧΝΙΚΑ ΣΤΟΙΧΕΙΑ		

ΠΡΟΕΙΔΟΠΟΙΗΣΕΙΣ ΑΣΦΑΛΕΙΑΣ





- Αφού βγάλετε την συσκευή από την συσκευασία της, ελέγξατε την πληρότητα του προϊόντος με βάση το σχέδιο και την ύπαρξη ζημιών από την μεταφορά. Σε περίπτωση αμφιβολίας μη χρησιμοποιείτε τη συσκευή και απευθυνθείτε στην εξουσιοδοτημένη τεχνική υποστήριξη.
- Το υλικό της συσκευασίας δεν είναι παιχνίδι για παιδιά! Κρατήστε την πλαστική σακούλα μακριά από παιδιά! Κίνδυνος ασφυξίας!
- Πριν από την σύνδεση της συσκευής, ελέγξατε ότι τα δεδομένα

της τάσης του δικτύου που αναγράφονται στην πινακίδα αναγνώρισης αντιστοιχούν με εκείνα της τάσης του δικτύου. Η πινακίδα αναγνώρισης βρίσκεται πάνω στη συσκευή.

- Η παρούσα συσκευή προορίζεται για αποκλειστική χρήση ως οικιακός κλινοθερμαντήρας. Οποιαδήποτε άλλη χρήση θεωρείται μη σύμφωνη και επομένως επικίνδυνη.
- Αυτή η συσκευή μπορεί να χρησιμοποιηθεί από παιδιά 8 ετών και επάνω και από άτομα μειωμένων φυσικών αισθητηρίων ή πνευματικών ικανοτήτων ή με έλλειψη εμπειριών ή γνώσεων αν τους έχει εξασφαλιστεί η κατάλληλη επιτήρηση ή έχουν λάβει οδηγίες σχετικά με την χρήση με ασφάλεια της συσκευής ώστε να έχουν κατανοήσει πλήρως τους συνδεόμενους κινδύνους. Τα παιδιά δεν θα πρέπει να παίζουν με την συσκευή. Οι διαδικασίες καθαρισμού και συντήρησης δεν θα πρέπει να πραγματοποιούνται από παιδιά εκτός αν είναι μεγαλύτερα των 8 ετών και επιτηρούνται.
- Μην χρησιμοποιείτε την συσκευή με άτομα που δεν έχουν αισθάνονται την θερμότητα ή είναι ευπαθή σε αυτή και που αδυνατούν να αντιδράσουν στην υπερθέρμανση.
- Αυτή η συσκευή δεν θα πρέπει να χρησιμοποιείται από παιδιά αν τα συστήματα ελέγχου δεν έχουν προρυθμιστεί από ένα γονέα ή από ένα υπεύθυνο επιτήρησης ή αν το παιδί δεν έχει καθοδηγηθεί κατάλληλα σχετικά με το πως θα πρέπει να χρησιμοποιεί με ασφάλεια αυτά τα συστήματα.
-  ΠΡΟΕΙΔΟΠΟΙΗΣΗ – ΑΚΑΤΑΛΛΗΛΟ για παιδιά ηλικίας μικρότερης των 3 ετών. Τα παιδιά ηλικίας μικρότερης των 3 δεν θα πρέπει να χρησιμοποιούν την συσκευή εξαιτίας της ανικανότητας να αντιδράσουν στην υπερθέρμανση.
-  ΜΗΝ ενεργοποιείτε τον εντολέα θερμοκρασίας με βρεγμένα χέρια.
-  ΜΗΝ τραβάτε το καλώδιο τροφοδοσίας ή την ίδια την συσκευή για να βγάλετε το φως από την πρίζα.
- Αγφαιρέστε πάντα το φως από την ηλεκτρική τροφοδοσία πριν από τον καθαρισμό ή την συντήρηση και σε περίπτωση μη χρήσης της συσκευής.
- Σε περίπτωση βλάβης ή κακής λειτουργίας της συσκευής, απενεργοποιήστε και μην την παραβιάζετε. Για τυχόν επιδιόρθωση απευθυνθείτε μόνο σε ένα εξουσιοδοτημένο κέντρο τεχνικής υποστήριξης.
- Εάν το καλώδιο τροφοδοσίας έχει υποστεί ζημιά, πρέπει να αντικατασταθεί από ένα εξουσιοδοτημένο κέντρο επισκευών, ώστε να αποτραπεί κάθε κίνδυνος.
- Η συσκευή πρέπει να χρησιμοποιείται μόνο με τους τύπους εντολέων που αναγράφεται στην ετικέτα του προϊόντος.

-  ΜΗΝ τοποθετείτε τον εντολέα κάτω από το μαξιλάρι ή μεταξύ των σεντονιών ή στις κουβέρτες όταν η συσκευή είναι συνδεδεμένη.
- Ελέγξτε τακτικά τη μονάδα για σημάδια φθοράς ή αλλοίωσης. Εάν υπάρχουν τέτοιες ενδείξεις, ή αν η συσκευή έχει υποστεί κατάχρηση, επικοινωνήστε με ένα εξουσιοδοτημένο κέντρο εξυπηρέτησης πριν από οποιαδήποτε περαιτέρω χρήση.
- Αντενδείκνυται η χρήση της συσκευής από άτομα που φέρουν βηματοδότη για όλη την διάρκεια της νύχτας. Η συσκευή μπορεί να χρησιμοποιηθεί για την προθέρμανση του κρεβατιού, αλλά πρέπει να απενεργοποιηθεί και να αποσυνδεθεί από την παροχή ρεύματος πριν τον ύπνο.
-  ΝΑ μην χρησιμοποιείτε σε ρυθμιζόμενο κρεβάτι: σε διαφορετική περίπτωση επιβεβαιώσατε ότι η κουβέρτα ή το καλώδιο δεν είναι δυνατό να μπλεχτούν ή να μπλοκάρουν.
-  ΜΗΝ αναδιπλώνετε.
- Αυτή η συσκευή δεν προορίζεται για ιατρική χρήση στα νοσοκομεία.
-  ΜΗΝ τη χρησιμοποιείται αν είναι βρεγμένη.
-  ΜΗ χρησιμοποιείτε τη συσκευή για να θερμάνετε τα ζώα.
-  ΜΗ ΧΡΗΣΙΜΟΠΟΙΕΙΤΕ ΑΝ ΕΙΝΑΙ ΔΙΠΛΩΜΕΝΗ Ή ΤΣΑΛΑΚΩΜΕΝΗ.
-  ΜΗΝ ΕΙΣΑΓΕΤΕ ΒΕΛΟΝΕΣ Ή ΚΑΡΦΙΤΣΕΣ.

ΛΕΖΑΝΤΑ ΣΥΜΒΟΛΩΝ

	Κατηγορία προστασίας II	FAST HEAT	Ταχεία προθέρμανση
	Προειδοποίηση		
	Απαγόρευση		Θέση απενεργοποίησης
	Επιλογέας θερμοκρασίας		Θέση έναυσης

ΠΡΟΕΤΟΙΜΑΣΙΑ

ΔΙΑΘΕΣΗ ΤΟΥ ΚΛΙΝΟΘΕΡΜΑΝΤΗΡΑ ΕΙΚ. (Α-Β)



ΠΡΟΣΟΧΗ! Τοποθετήστε τον κλινοθερμαντήρα μεταξύ του στρώματος και του πρώτου σεντονιού και όχι πάνω από ανθρώπους στο κρεβάτι.

- Απλώστε τον κλινοθερμαντήρα απευθείας πάνω στο στρώμα με την πλευρά που βρίσκεται το φιν (6) στραμμένο προς το στρώμα.
- Βεβαιωθείτε ότι ο κλινοθερμαντήρας είναι πάντα καλά τενωμένος.
- Στρώστε το πρώτο σεντόνι πάνω στον κλινοθερμαντήρα, στη συνέχεια ετοιμάστε το κρεβάτι ως συνήθως με το σεντόνι και την κουβέρτα.

Στρώστε το πρώτο σεντόνι (3) πάνω στον κλινοθερμαντήρα (2), στη συνέχεια ετοιμάστε το κρεβάτι ως συνήθως με το σεντόνι (4) και την κουβέρτα (5).

ΧΡΗΣΗ

ΣΥΝΔΕΣΗ Ή ΑΦΑΙΡΕΣΗ ΤΟΥ ΕΛΕΓΧΟΥ ΡΥΘΜΙΣΗΣ ΤΗΣ ΘΕΡΜΟΚΡΑΣΙΑΣ ΕΙΚ. (B)

**ΠΡΟΣΟΧΗ!**

Ο κλινοθερμαντήρας χρησιμοποιείται αποκλειστικά με τον έλεγχο που παρέχεται. Το σχετικό μοντέλο καθορίζεται στην ετικέτα ραμμένη στο ύφασμα του κλινοθερμαντήρα.

- Βάλτε το βύσμα ελέγχου (7) στην πρίζα (6) για να συνδέσετε τον έλεγχο ρύθμισης της θερμοκρασίας με τον κλινοθερμαντήρα.
- Για το μοντέλο διπλού κρεβατιού είναι αναγκαίο να επαναλάβετε τη διαδικασία και για τη δεύτερη υποδοχή.
- Αποσυνδέστε το βύσμα (7) από τον κλινοθερμαντήρα πατώντας τους μοχλούς στεγανοποίησης στις πλευρές του φις (6).

ΕΝΕΡΓΟΠΟΙΗΣΗ ΤΟΥ ΚΛΙΝΟΘΕΡΜΑΝΤΗΡΑ ΚΑΙ ΕΠΙΛΟΓΗ ΤΗΣ ΣΩΣΤΗΣ ΘΕΡΜΟΚΡΑΣΙΑΣ ΕΙΚ. (C)

**ΠΡΟΣΟΧΗ!**

⊘ ΜΗΝ τοποθετείτε τον έλεγχο κάτω από το μαξιλάρι ή τις κουβέρτες κατά τη χρήση.

- Ενεργοποιήστε τον κλινοθερμαντήρα, οπισθίως του εντολέα, τοποθετώντας τον διακόπτη στην θέση έναυσης (I) (13) (Εικόνα [C]).

ΤΑΧΕΙΑ ΠΡΟΘΕΡΜΑΝΣΗ

- Πατήστε το πλήκτρο FAST HEAT (10) [C] για ενεργοποίηση της ταχείας προθέρμανσης. Ο αριθμός 6 στο display θερμοκρασιών (8) [C] φωτίζεται με την κόκκινη λυχνία. Μην χρησιμοποιείτε ποτέ την θερμοκρασία 6 ΤΑΧΕΙΑΣ ΠΡΟΘΕΡΜΑΝΣΗΣ όταν είστε στο κρεβάτι.

ΣΗΜΕΙΩΣΗ: όταν το πλήκτρο FAST HEAT (10) [C] ενεργοποιηθεί, δεν είναι δυνατό να αλλάξει η ρύθμιση της θερμοκρασίας πατώντας τον επιλογέα θερμοκρασιών  (9) [C].

ΝΥΧΤΕΡΙΝΗ Ή ΣΥΝΕΧΗΣ ΧΡΗΣΗ

- Πατήστε το πλήκτρο FAST HEAT (10) [C] για απενεργοποίηση της λειτουργίας ταχείας προθέρμανσης. Η εντολή θα επιστρέψει στην τελευταία ρύθμιση θερμοκρασίας που χρησιμοποιείται πριν από την ενεργοποίηση της λειτουργίας της ταχείας θέρμανσης ή της απενεργοποίησης εντολέα.
- Επιλέξατε την επιθυμητή ρύθμιση θερμοκρασίας από 1 (ελάχιστη θερμοκρασία) έως 5 (μέγιστη θερμοκρασία), πατώντας τον επιλογέα θερμοκρασιών  (9) [C] μέχρι το σημείο όπου η επιθυμητή θερμοκρασία ενεργοποιείται στο display θερμοκρασιών (8) [C] με πορτοκαλί φως.

ΛΕΙΤΟΥΡΓΙΑ ΑΥΤΟΜΑΤΗΣ ΑΠΕΝΕΡΓΟΠΟΙΗΣΗΣ





- Η συσκευή διαθέτει ένα σύστημα αυτόματης απενεργοποίησης μετά από 9 ώρες. Στο τέλος του timer, η συσκευή απενεργοποιείται αυτόματα και αναβοσβήνει ο τελευταίος επιλεγμένος αριθμός στο display θερμοκρασιών (8) [C].

ΑΠΟΣΥΝΔΕΣΗ

- Επιλέξτε τη θέση απενεργοποίησης στο πίσω μέρος του εντολέα  (13) (Εικόνα [C]), και αφαιρέστε το φις από την ηλεκτρική πρίζα.

ΚΑΘΑΡΙΣΜΟΣ ΚΑΙ ΣΥΝΤΗΡΗΣΗ

Ο κλινοθερμαντήρας μπορεί να πλυθεί. Ελέγξτε την πινακίδα των συμβόλων καθαρισμού που υπάρχουν στον κλινοθερμαντήρα για έναν σωστό καθαρισμό.

	Πλύνετε στους 40°C		Στέγνωμα με περιστρεφόμενο τύμπανο σε χαμηλή θερμοκρασία κάτω των 40°C		Μην κάνετε στεγνό καθάρισμα
	Μη χρησιμοποιείτε λευκαντικό		Μη σιδερώνετε		

ΟΔΗΓΙΕΣ ΓΙΑ ΤΟΝ ΚΑΘΑΡΙΣΜΟ

- Αποσυνδέστε το καλώδιο του θερμικού ελέγχου όπως φαίνεται στην Εικ. (B), πριν προχωρήσετε στο πλύσιμο.
- Πριν πλύνετε τον κλινοθερμαντήρα είναι απαραίτητο να τον μετρήσετε και να βεβαιωθείτε ότι οι διαστάσεις είναι περίπου οι ίδιες σε φάση στεγνώματος.



ΠΛΥΣΙΜΟ ΣΤΟ ΠΛΥΝΤΗΡΙΟ

- Ο κλινοθερμαντήρας μπορεί να πλυθεί στο πλυντήριο στους 40°C στο πρόγραμμα για τα ευαίσθητα ρούχα.
- Χρησιμοποιείτε αποκλειστικά το πρόγραμμα στυψίματος για ευαίσθητα ρούχα. ΜΗΝ εκτελείτε κύκλο επιπλέον στυψίματος.



ΠΛΥΣΙΜΟ ΣΤΟ ΧΕΡΙ

- Ο κλινοθερμαντήρας μπορεί να πλυθεί στο χέρι στη μέγιστη θερμοκρασία των 40°C.
- Χρησιμοποιήστε ένα υγρό απορρυπαντικό για ευαίσθητα ρούχα (διαβάστε τις οδηγίες για τη δοσολογία του προϊόντος).



ΣΤΕΓΝΩΜΑ

- Στεγνώστε σε στεγνωτήρα με χαμηλή ρύθμιση.
- Απλώστε χωρίς να βάλετε μανταλάκια στα ηλεκτρικά μέρη του κλινοθερμαντήρα για να μην τον καταστρέψετε.
-  ΜΗ χρησιμοποιείτε τον κλινοθερμαντήρα αν δεν έχει στεγνώσει πλήρως.

ΠΩΣ ΝΑ ΑΠΛΩΣΕΤΕ ΤΟΝ ΚΛΙΝΟΘΕΡΜΑΝΤΗΡΑ

- Κατά το στέγνωμα ο κλινοθερμαντήρας θα πρέπει να απλώνεται προκειμένου να φτάσει περίπου το ίδιο αρχικό μέγεθος. Τα καλύτερα αποτελέσματα επιτυγχάνονται όταν είναι ακόμη υγρός, ενεργώντας από το ένα άκρο της πλευράς στο άλλο, τραβώντας ένα μέρος κάθε φορά. Μπορεί να είναι απαραίτητο να επαναλάβετε τη διαδικασία αυτή περισσότερες φορές όταν ο κλινοθερμαντήρας είναι τελείως στεγνός.
- Ελέγξτε τον κλινοθερμαντήρα για να βεβαιωθείτε ότι τα καλώδια δεν έχουν διπλώσει ή συστρέφει. Αντίθετα στο φως, είναι πιο εύκολο να επιθεωρήσετε τα καλώδια του κλινοθερμαντήρα.
- Σε περίπτωση προβλημάτων με τα καλώδια αφού απλώσετε τον κλινοθερμαντήρα ή αν ο κλινοθερμαντήρας δεν επανέρχεται στην αρχική φόρμα και διαστάσεις, παραδώστε τον σε ένα Εξουσιοδοτημένο Κέντρο Imetec για έναν έλεγχο ασφαλείας.

ΑΠΟΘΗΚΕΥΣΗ ΤΟΥ ΚΛΙΝΟΘΕΡΜΑΝΤΗΡΑ



ΠΡΟΣΟΧΗ! Όταν αποθηκεύεται την συσκευή αφήστε την να κρυώσει πριν την διπλώσετε.



ΠΡΟΣΟΧΗ!

 ΜΗΝ δημιουργείτε πτυχώσεις ή/και μην παραμορφώνετε τη συσκευή τοποθετώντας επάνω σε αυτή αντικείμενα όταν την αποθηκεύετε.

Το ύφασμα μπορεί να αποκτήσει ένα φυσικό κιτρίνισμα κατά την πάροδο του χρόνου. Το φαινόμενο αυτό σε καμιά περίπτωση δεν θέτει σε κίνδυνο την ασφάλεια ή/και την απόδοση του ίδιου του προϊόντος.

ΠΕΡΙΟΔΙΚΟΙ ΕΛΕΓΧΟΙ

Ελέγχετε συχνά τη συσκευή και το εύκαμπτο καλώδιο για να δείτε αν υπάρχουν τυχόν σημάδια φθοράς ή αλλοίωσης. Αν υπάρχουν τέτοιου είδους σημάδια ή σε περίπτωση δυσλειτουργίας, παραδώστε τη συσκευή σε ένα από εξουσιοδοτημένα Κέντρα Τεχνικής Υποστήριξης της IMETEC. Σας συνιστούμε να ελέγχετε τον κλινοθερμαντήρα σας σε ένα εξουσιοδοτημένο Κέντρο Imetec τουλάχιστον μια φορά κάθε 3 χρόνια.

ΑΠΟΡΡΙΨΗ



Η συσκευασία του προϊόντος αποτελείται από ανακυκλώσιμα υλικά. Απορρίψτε το σύμφωνα με τους κανονισμούς για την προστασία περιβάλλοντος.



Βάσει του ευρωπαϊκού κανονισμού 2002/96/ΕΚ, η συσκευή σε αχρηστία θα πρέπει να απορριφθεί αναλόγως. Τα ανακυκλώσιμα υλικά που περιέχονται στη συσκευή ανακτώνται έτσι ώστε να αποφευχθεί η υποβάθμιση του περιβάλλοντος. Για περισσότερες πληροφορίες απευθυνθείτε στον τοπικό φορέα απόρριψης ή στον αντιπρόσωπο της συσκευής.

ΤΕΧΝΙΚΗ ΥΠΟΣΤΗΡΙΞΗ ΚΑΙ ΕΓΓΥΗΣΗ

Για επισκευές ή την αγορά των ανταλλακτικών απευθυνθείτε στο εξουσιοδοτημένο κέντρο υποστήριξης πελατών της IMETEC καλώντας τον Αριθμό Χωρίς Χρέωση που αναφέρεται παρακάτω ή συμβουλευτείτε τον ιστοσελίδα. Η συσκευή καλύπτεται από την εγγύηση του κατασκευαστή. Για περισσότερες λεπτομέρειες συμβουλευτείτε το συνοδευτικό φύλλο εγγύησης. Η μη συμμόρφωση με τις οδηγίες που περιέχονται σε αυτό το εγχειρίδιο χρήσης, φροντίδας και συντήρησης του προϊόντος ακυρώνουν την εγγύηση του κατασκευαστή.



PŘÍRUČKA POKYNŮ PRO POUŽITÍ VYHŘÍVACÍ PODLOŽKY

Vážený zákazníku, IMETEC Vám děkuje za zakoupení tohoto výrobku. Jsme přesvědčeni, že oceníte kvalitu a spolehlivost tohoto přístroje, navrženého a vyrobeného s prvotním ohledem na uspokojení zákazníka. Tento návod k použití byl sestaven ve shodě s evropskou normou EN 62079.

DŮLEŽITÉ POKYNY UCHOVÁVAT PRO PŘÍŠTÍ POUŽITÍ



UPOZORNĚNÍ!

Pokyny a varování pro bezpečné použití



Před použitím přístroje si pozorně přečtěte návod k použití, zejména varování týkající se bezpečnosti, a dodržujte je. Uchovejte tento návod spolu s příslušným ilustrovaným průvodcem po celou dobu provozní životnosti výrobku pro účely rychlého nahlédnutí. V případě postoupení přístroje třetí osobě odevzdejte také kompletní dokumentaci.

Pokud se vám při čtení tohoto návodu zdají být některé části nesrozumitelné anebo máte pochybnosti, před použitím přístroje kontaktujte výrobce na adrese, uvedené na poslední straně.





OBSAH

BEZPEČNOSTNÍ VAROVÁNÍ	str.	31
VYSVĚTLIVKY SYMBOLŮ	str.	33
PŘÍPRAVA	str.	33
POUŽITÍ	str.	34
ČIŠTĚNÍ A ÚDRŽBA	str.	34
USCHOVÁVÁNÍ VYHŘÍVACÍ PODLOŽKY DO POSTELE	str.	35
PRAVIDELNÉ KONTROLY	str.	35
LIKVIDACE	str.	36
SERVISNÍ SLUŽBA A ZÁRUKA	str.	36
ILUSTROVANÝ PRŮVODCE		
TECHNICKÉ ÚDAJE		







BEZPEČNOSTNÍ VAROVÁNÍ

- Po vyjmutí přístroje z obalu zkontrolujte jeho neporušenost podle přiloženého výkresu a případnou přítomnost škod způsobených během přepravy. V případě pochybností přístroj nepoužívejte a obraťte se na autorizovanou servisní službu.
- Obalový materiál není hračkou pro děti! Udržujte plastový sáček mimo dosah dětí; hrozí nebezpečí udušení!
- Před připojením přístroje zkontrolujte, zda se údaje napětí elektrické sítě uvedené na identifikačním štítku shodují s údaji elektrického sítě, která je k dispozici.





Identifikační štítek najdete na samotném přístroji.

- Tento přístroj je určen výhradně pro použití jako elektrická vyhřívací podložka do postele pro domácí použití. Jakékoli jiné použití je považováno za nesprávné, a proto nebezpečné.
- Tento spotřebič mohou používat děti starší 8 let a osoby s omezenými fyzickými, sensorickými a mentálními schopnostmi, nebo osoby bez patřičných zkušeností a znalostí, pokud je zajištěn jejich přiměřený dohled, anebo pokud jim byly předány pokyny, týkající se bezpečného použití přístroje a pochopili nebezpečí spojené s používáním. Děti si nesmí se spotřebičem hrát. Čištění a údržbu mohou vykonávat děti starší 8 let, pokud jsou pod dohledem.
- Nepoužívejte přístroj u osob, precitlivělých na teplo anebo snadno zranitelných osob, které nejsou schopny reagovat na přehřátí.
- Tento přístroj nesmějí používat děti, pokud regulační zařízení nebylo předem nastaveno rodičem anebo opatrovníkem, anebo pokud dítě nebylo správně obeznámeno, jak používat toto zařízení v úplné bezpečnosti.
-  **UPOZORNĚNÍ – NENÍ vhodné pro děti mladší 3 let.** Děti do 3 let nesmějí přístroj používat, poněvadž nejsou schopny reagovat v případě přehřátí.
-  **NEAKTIVUJTE** ovládání teploty s mokřýma rukama.
-  **NETAHEJTE** za šňůru ani za přístroj, chcete-li odpojit zástrčku ze zásuvky.
- Před čištěním nebo údržbou přístroje a v případě jeho nečinnosti pokaždé odpojte zástrčku přístroje z napájecího elektrického okruhu.
- V případě poruchy nebo špatného fungování přístroj vypněte a nezasahujte do něj. Pro případnou opravu se obraťte výhradně na autorizované servisní středisko.
- V případě poškození napájecího kabelu musí být tento vyměněn v autorizovaném servisním středisku, aby se předešlo jakémukoli riziku.
- Přístroj se může používat pouze s ovládacími prvky, které jsou uvedeny na štítku přístroje.
-  **NEUMÍSTUJTE** ovladač pod polštář nebo mezi prostěradla či přikrývky, pokud je přístroj zapojený.
- Pravidelně přístroj kontrolujte, abyste zjistili eventuální opotřebení anebo poškození. Pokud na přístroji zjistíte takové stopy, anebo pokud byl přístroj používán špatně, obraťte se na jakékoliv servisní středisko technické služby dřív, než budete přístroj opětovně používat.
- Nositelům kardiostimulátoru se doporučuje nepoužívat přístroj po celou

noc. Přístroj lze použít k předehřívání posteli, ale před spaním musí být vypnutý a odpojený od napájení.

-  **NEPOUŽÍVEJTE** na polohovatelném lůžku: v opačném případě se ujistěte, zda příkrývka nebo kabel nemůže zůstat zachyceny nebo zablokovány.
-  **NEZASTRKUJTE.**
- Tento přístroj není určen pro lékařské použití v nemocnicích.
-  **NEPOUŽÍVEJTE**, pokud je mokrý.
-  Přístroj se **NESMÍ** používat pro zahřívání zvířat.
-  **NEPOUŽÍVEJTE** **PODLOŽKU SLOŽENOU NEBO POMAČKANOU.**
-  **NEVKLÁDEJTE** **JEHLY NEBO ŠPENDLÍKY.**

VYSVĚTLIVKY SYMBOLŮ

	Třída ochrany II	FAST HEAT	Rychlý předehřev
	Upozornění		
	Zákaz		Poloha vypnuto
	Volič teploty		Poloha zapnuto

PŘÍPRAVA

UMÍSTĚNÍ VYHŘÍVACÍ PODLOŽKY DO POSTELE OBR. (A-B)



POZOR! Umístěte vyhřívací podložku do postele výhradně mezi matraci a prostěradlo; nepokládejte ji na osoby, ležící v posteli.

- Natáhněte vyhřívací podložku na spaní přímo na matraci tak, aby se strana se zástrčkou (6) dotýkala matrace.
- Ujistěte se, že vyhřívací podložka do postele je dobře natažená.
- Natáhněte první prostěradlo na vyhřívací podložku do postele, pak připravte postel jako obvykle s prostěradlem a příkrývkou.

Natáhněte první prostěradlo (3) na vyhřívací podložku do postele (2), pak připravte postel jako obvykle s prostěradlem (4) a příkrývkou (5).

POUŽITÍ

ZAPOJENÍ NEBO ODPOJENÍ OVLÁDAČE REGULACE TEPLoty OBR. (B)



POZOR!

Elektrickou vyhřívací podložku do postele lze použít pouze s dodávaným ovladačem. Příslušný model je specifikován na etiketě, přišité na panelu.

- Zasuňte zásuvku ovladače (7) do zástrčky (6) pro připojení ovladače regulace teploty k elektrické vyhřívací podložce do postele.
- Pro manželský model je nezbytné zopakovat tuto operaci i pro druhý ovladač.
- Odpojte zásuvku (7) od vyhřívací podložky do postele stiskem páčky na obou stranách zástrčky (6).

ZAPNUTÍ VYHŘÍVACÍ PODLOŽKY DO POSTELE A VOLBA SPRÁVNÉ TEPLoty OBR. (C)



POZOR!

NEKLAĐTE ovladač pod polštář nebo přikrývky během použití.

- Zapněte vaši vyhřívací podložku do postele ze zadní strany ovládání umístěním vypínače do polohy zapnuto (I) (13) (Obrázek [C]).

RYCHLÝ PŘEDOHŘEV

- Stiskněte tlačítko FAST HEAT (10) [C] pro aktivaci rychlého předohřevu. Číslo 6 na displeji teplot (8) [C] se rozsvítí červeně. Nikdy nepoužívejte teplotu 6 RYCHLÝ PŘEDOHŘEV, když jste v posteli.

MĚJTE NA PAMĚTI: když bylo tlačítko FAST HEAT (10) [C] aktivováno, není možné změnit nastavení teploty použitím voliče teplot  (9) [C].

NOČNÍ NEBO NEPŘETRŽITÉ POUŽITÍ

- Stiskněte tlačítko FAST HEAT (10) [C] pro deaktivaci funkce rychlého předohřevu. Ovladač se navrátí na poslední nastavení teploty, použité před aktivací funkce rychlého předohřevu nebo před vypnutím příkazu.
- Zvolte nastavení požadované teploty od 1 (minimální teplota) do 5 (maximální teplota) stisknutím voliče teplot  (9) [C] až dokud se požadovaná teplota nerozsvítí na displeji teplot (8) [C] oranžově.

FUNKCE AUTOMATICKÉ VYPNUTÍ





- Vyhřívací podložka do postele je vybavena systémem automatického vypnutí po 9 hodinách. Po uplynutí nastavené doby na časovači se vyhřívací podložka do postele automaticky vypne a poslední číslo zvolené na displeji teplot (8) [C] bliká.

ODPOJENÍ

- Zvolte polohu vypnuto na zadní straně ovládání  (13) (Obrázek [C]), a odpojte zástrčku od proudové zásuvky.

ČIŠTĚNÍ A ÚDRŽBA

Vyhřívací podložku do postele lze prát. Pro správné mytí zkontrolujte štítek se symboly pro čištění, nacházející se na elektrické vyhřívací podložce.

	Prát při 40°C		Sušení v rotačním bubnu při teplotě nižší než 40°C		Chemicky nečistit
	Nebílit		Nežehlit		

POKYNY PRO PRÁNÍ

- Před praním odpojte kabel tepelného ovladače, jak je znázorněno na Obrázku (B).
- Před praním vyhřívací podložky do postele je důležité ji změřit a zkontrolovat, zda jsou její rozměry přibližné i během sušení.



PRÁNÍ V PRAČCE

- Vyhřívací podložku do postele lze prát v pračce při 40°C s jemným programem.
- Používejte pouze program jemného ždímání. Neprovádějte další cyklus ždímání.



PRÁNÍ V RUCE

- Vyhřívací podložku na spaní lze prát v ruce při teplotě maximálně 40°C.
- Použijte tekutý prací prostředek na jemné tkaniny (pro dávkování si přečtěte pokyny na přípravku).



SUŠENÍ

- Vysušte v sušičce s nízkým nastavením.
- Pověste bez použití kolíčků na elektrických částech elektrické vyhřívací dečky, aby se zabránilo jejich poškození.
- **NEPOUŽÍVEJTE** elektrickou vyhřívací dečku, dokud není kompletně vysušena.

JAK POVĚSIT VYHŘÍVACÍ PODLOŽKU DO POSTELE

- Ve fázi sušení musí být vyhřívací podložka do postele rozložena tak, aby dosahovala přibližně stejné původní rozměry. Nejlepších výsledků dosáhnete, když je ještě vlhká; pracujíc z jednoho konce na druhý, potahováním jednoho pásu najednou. Možná bude nezbytné opakovat tento postup několikrát, dokud nebude vyhřívací podložka do postele zcela suchá.
- Zkontrolujte vyhřívací podložku do postele, abyste ověřili, zda kabely nejsou ohnuté nebo zkroucené. Je snadnější kontrolovat kabely vyhřívací podložky do postele proti světlu.
- V případě problémů s kabely po vyvěšení vyhřívací podložky do postele; anebo v případě, že vyhřívací podložka do postele nenabyde původní formu a rozměry, vraťte ji do autorizovaného servisního střediska IMETEC na kontrolu.

USCHOVÁVÁNÍ VYHŘÍVACÍ PODLOŽKY NA SPANÍ



POZOR! Před uložením přístroje na místo počkejte, dokud se celkem neochladí.



POZOR!

⚠ Neskládejte a/nebo nedeformujte přístroj, nepokládejte na něj předměty, když je uložen na svém místě.

Tkanina může v průběhu času přirozeně zežloutnout. Tento jev v žádném případě neohrožuje bezpečnost a/nebo výkon samotného výrobku.

PRAVIDELNÉ KONTROLY

Pravidelně přístroj a flexibilní kabel kontrolujte, abyste zjistili eventuální opotřebení anebo poškození. Pokud na přístroji zjistíte takové stopy, anebo v případě špatného fungování, odneste přístroj do autorizovaného servisního střediska IMETEC. Doporučujeme Vám nechat prověřit Vaši vyhřívací podložku do postele autorizovaným střediskem IMETEC alespoň jednou za 3 roky.

LIKVIDACE



Obal výrobku je z recyklovatelných materiálů. Zlikvidujte jej v souladu s předpisy na ochranu životního prostředí.



Ve smyslu evropské normy 2002/96/ES musí být přístroj na konci životnosti odborně zlikvidován. Recyklovatelné materiály obsažené v přístroji budou znovu využity s cílem zabránit negativnímu vlivu na životní prostředí. Pro bližší informace se obraťte na místního likvidátora odpadů nebo na prodejce přístroje.

SERVISNÍ SLUŽBA A ZÁRUKA

Pro opravy anebo zakoupení náhradních dílů se obraťte na autorizované servisní středisko IMETEC kontaktováním zeleného čísla, uvedeného níže anebo konzultováním internetové stránky. Na přístroj se vztahuje záruka výrobce. Podrobnější informace najdete v příloženém záručním listu. Nedodržení pokynů uvedených v tomto návodu k použití, péči o výrobek a jeho údržbu má za následek propadnutí práva na záruku ze strany výrobce.



AZ ÁGYMELEGÍTŐ HASZNÁLATI UTASÍTÁSA

Kedves vásárlónk! Az IMETEC megköszöni, hogy megvásárolta termékét. Biztosak vagyunk abban, hogy meg lesz elégedve termékünk minőségével és megbízhatóságával, amelyet elsősorban ügyfeleink megalégedését szem előtt tartva terveztünk és gyártottunk. A használati kézikönyv az EN 62079 európai szabvány alapján készült.

FONTOS ISMERTETŐ ŐRIZZÉK MEG KÉSŐBBI FELHASZNÁLÁS CÉLJÁBÓL



FIGYELEM!

Biztonságos használatot célzó és biztonsági tudnivalók



A termék használata előtt figyelmesen olvassák el a jelen füzetben lévő utasításokat különös tekintettel a biztonsági figyelmeztetésekre, és tartsák be azokat. Őrizzék meg ezt a kézikönyvet és a használati útmutatót későbbi használatra a termék teljes élettartama alatt. Amennyiben a készüléket átadják másoknak, adják át a teljes dokumentációt is.

Amennyiben az olvasás során a használati kézikönyv némelyik része érthetetlennek tűnik, vagy kéteyeik támadnak a kézikönyv tartalmát illetően, a termék használata előtt lépjenek kapcsolatba a vállalattal az utolsó oldalon jelzett címen.





TÁRGYMUTATÓ







BIZTONSÁGI TUDNIVALÓK	old.	37
JELMAGYARÁZAT	old.	39
ELŐKÉSZÍTÉS	old.	39
HASZNÁLAT	old.	40
TISZTÍTÁS ÉS KARBANTARTÁS	old.	40
AZ ÁGYMELEGÍTŐ TÁROLÁSA	old.	41
RENDSZERES ELLENŐRZÉSEK	old.	41
ÁRTALMATLANÍTÁS	old.	42
SZERVIZ ÉS GARANCIA	old.	42
KÉPES ÚTMUTATÓ		
MŰSZAKI ADATOK		

BIZTONSÁGI TUDNIVALÓK





- A készülék kicsomagolása után ellenőrizni kell annak épségét a rajz alapján, továbbá meg kell győződni arról, hogy nem sérült meg a szállítás közben. Kéteyeik felmerülése esetén, ne használják a készüléket és forduljanak a hivatalos asszisztencia szolgálathoz.
- A csomagolóanyaggal gyermekek nem játszhatnak! A műanyag tasakot tartsák gyermekektől távol: fulladásveszélyes!
- A készülék csatlakoztatása előtt győződjön meg arról,

hogy az azonosító táblán lévő hálózati feszültség adatai megfelelnek a helyi elektromos hálózat értékeinek. Az azonosító adattábla a készüléken található.

- A jelen készüléket kizárólag ágymelegítőként, otthoni használatra tervezték. Minden egyéb használati mód nem szabályos, ennél fogva veszélyesnek minősül.
- Ezt a készüléket 8 éven felüli gyermekek, csökkent fizikai, érzékelési, vagy szellemi képességekkel rendelkező illetve hozzá nem értő személyek csak abban az esetben használhatják, ha megfelelő felügyeletet biztosítanak számukra, vagy tájékoztatást kaptak a biztonságos használatról és a használat során felmerülő veszélyekkel kapcsolatosan. Gyermekek nem játszhatnak a készülékkel! A termék tisztítását és karbantartását 8 év alatti gyermekek nem végezhetik el; ezen műveleteket 8 éven felüliek is csak felnőttek jelenlétében végezhetik el.
- A készüléket nem szabad hőre érzéketlen személyekkel, valamint érzékeny, melegedésre reagálni nem képes személyekkel használni.
- Ezt a készüléket nem használhatják gyermekek, ha egy szülő vagy gyám nem állította be azt előzetesen, vagy ha a gyermek nem tanulta meg megfelelően, hogy kell a terméket biztonsággal kezelni.
-  FIGYELMEZTETÉS – NEM alkalmas arra, hogy 3 évesnél fiatalabb gyermekek használják. 3 évesnél fiatalabb gyermekek nem használhatják a készüléket, mivel nem képesek reagálni a melegedésre.
-  Nedves kezekkel TILOS használni a hőmérséklet-kezelőt.
-  Az elektromos hálózatról való leválasztáshoz NEM szabad a tápkábelt vagy a készüléket meghúzni.
- A tisztítás vagy karbantartás előtt, továbbá akkor, ha a készülék használaton kívül van, mindig húzza ki a csatlakozót az elektromos aljzatból.
- A készülék meghibásodása vagy rendellenes működése esetén le kell azt kapcsolni és tilos azon önkényesen módosításokat végezni. Az esetleges javításokat kizárólag hivatalos asszisztencia központ végezheti.
- Ha a tápkábel sérült, a kockázatok elkerülése érdekében azt csak egy műszaki asszisztencia szolgálat cserélheti ki.
- A készülékhez csak az annak címkéjén felsorolt típusú kezelőegységeket szabad használni.
-  Mikor a készülék csatlakoztatva van, a kezelőegységet NE helyezze a párna alá vagy a lepedő és a takarók közé.

- Gyakran ellenőrizni kell a készüléket az esetleges elhasználódás vagy állapotromlás felderítése érdekében. Állapotromlásra utaló jelek esetén, illetve akkor, ha a készüléket helytelenül használták, a további használatot megelőzően egy műszaki asszisztencia szolgálathoz kell fordulni.
- Pacemaker hordók lehetőleg ne használják az ágymelegítőt egész éjszaka. A készüléket ágymelegítésre kell használni, de az ágyba fekvés előtt le kell kapcsolni és le kell választani az elektromos hálózatról.
-  Állítható ágyon NEM használható: ellenkező esetben meg kell győződni arról, hogy a takaró és a kábel nem tudnak beakadni.
-  NEM szabad felhajtani.
- Ezt a készüléket nem kórházban történő orvosi használatra tervezték.
-  Nedves állapotban NEM használható.
-  NE használják a készüléket állatok melegítéséhez!
-  ÖSSZEHAJTOTT VAGY ÖSSZEGYŰRT ÁLLAPOTBAN TILOS HASZNÁLNI A TERMÉKET.
-  NE TEGYEN A TERMÉKBE TÚT VAGY GOMBOSTÚT.

JELMAGYARÁZAT

	Védelmi osztály: II	FAST HEAT	Gyors előmelegítés
	Figyelmeztetés		
	Tilos		Kikapcsolt állapot
	Hőmérséklet kiválasztó		Bekapcsolt állapot

ELŐKÉSZÍTÉS

AZ ÁGYMELEGÍTŐ ELRENDEZÉSE ÁBR. (A-B)



FIGYELEM! Az ágymelegítőt kizárólag csak a matrac és az első lepedő közé szabad helyezni, az ágyban fekvő személyekre nem.

- Helyezze az ágymelegítőt közvetlenül a matracra úgy, hogy a dugó (6) a matrac felé legyen fordítva.
 - Mindig ellenőrizze, hogy az ágymelegítő teljesen kiterül.
 - Rendezze el az első lepedőt az ágymelegítőn, majd tegye fel a lepedőt és a takarót.
- Rendezze el az első lepedőt (3) az ágymelegítőn (2), majd tegye fel a lepedőt (4) és a takarót (5).

HASZNÁLAT

A HŐMÉRSÉKLET SZABÁLYOZÓ KEZELŐEGYSÉG CSATLAKOZTATÁSA VAGY LEVÁLASZTÁSA ÁBR. (B)



FIGYELEM!

Az ágymelegítőt csak a mellékelt kezelőegységgel szabad használni. Az adott modell a panel címkéjén van meghatározva.

- Helyezze be a kezelőegység (7) csatlakozóját a dugóba (6) a kezelőegység ágymelegítőhöz való csatlakoztatásához.
- Franciaágy esetén meg kell ismételni a műveletet a másik dugóval is.
- A dugó (6) oldalain lévő zárónyelvek megnyomásával válassza le a csatlakozót (7) az ágymelegítőről.

AZ ÁGYMELEGÍTŐ BEKAPCSOLÁSA ÉS A MEGFELELŐ HŐMÉRSÉKLET KIVÁLASZTÁSA ÁBR. (C)



FIGYELEM!

⊘ A használat közben **NE** tegye a kezelőegységet a párna vagy a takarók alá.

- A kezelőegység hátulján keresztül kapcsolja be az ágymelegítőt: ehhez állítsa a kapcsolót bekapcsolás (I) helyzetbe (13) (Ábra [C]).

GYORS ELŐMELEGÍTÉS

- A gyors előmelegítés aktiválásához nyomja meg a FAST HEAT (10) [C] gombot. Ekkor a hőmérséklet kijelző (8) [C] 6-os száma piros fényel világít. Soha nem szabad a 6 GYORS ELŐMELEGÍTÉS funkciót használni, miközben valaki az ágyban fekszik.

MEGJEGYZÉS: mikor a FAST HEAT (10) [C] aktiválásra került, nincs lehetőség a hőmérsékleti beállítás módosítására a  (9) [C] hőmérséklet kiválasztó segítségével.

ÉJSZAKAI VAGY FOLYAMATOS HASZNÁLAT

- A gyors előmelegítés funkció lekapcsolásához nyomja meg a FAST HEAT (10) [C] gombot. A kezelőegység visszatér arra a hőmérsékleti beállításra, melyen a gyors előmelegítés funkció aktiválása vagy az egység kikapcsolása előtt volt.
- Válassza ki a kívánt hőmérsékletet 1 (minimum hőmérséklet) és 5 (maximum hőmérséklet) között, a  (9) [C] hőmérsékleti kiválasztó használatával, úgy, hogy végül a hőmérséklet kijelzőn (8) [C] narancssárgán világítson a kívánt hőmérséklet.

AUTOMATA KIKAPCSOLÁS FUNKCIÓ





- Az ágymelegítő rendelkezik egy rendszerrel, mely 9 óra után automatikusan kikapcsolja a készüléket. Az idő lejártá után az ágymelegítő automatikusan kikapcsol, a (8) [C] hőmérséklet kijelzőn kiválasztott utolsó szám pedig villog.

KIKÖTÉS

- Válassza ki a kikapcsolási pozíciót a kezelőegység hátulján  (13) (Ábra [C]), majd húzza ki a dugót az aljzatból.

TISZTÍTÁS ÉS KARBANTARTÁS

Az ágymelegítő mosható. A megfelelő mosás érdekében ellenőrizze az ágymelegítőn található mosási jeleket tartalmazó címkét.

	40°C fokon mosson		40°C foknál alacsonyabb hőmérsékleten történő forgódobos szárítás		Ne végezzen szárázmosást
	Ne végezzen fehéritést		Nem vasalható		

MOSÁSI ÚTMUTATÓ

- A mosás megkezdése előtt húzza ki a hőmérséklet-kezelő egység tápkábelét, a (B) Ábrának megfelelően.
- Az ágymelegítő mosása előtt nagyon fontos lemérni azt és meggyőződni arról, hogy a méret nagyjából változatlan a szárítási fázisban is.



MOSÁS MOSÓGÉPBE

- Az ágymelegítőt lehet mosógépben mosni, 40°C fokon, kímélő programmal.
- A centrifugáláshoz kizárólag kímélő programot használjon. NE végezzen kiegészítő centrifugázási ciklust.



MOSÁS KÉZZEL

- Az ágymelegítőt ki lehet mosni kézzel, maximum 40°C fokos hőmérsékleten.
- Használjon kényes ruhadarabok számára készült folyékony mosószert (az adagoláshoz tekintse át a termékhez tartozó utasításokat).



SZÁRÍTÁS

- A szárításhoz használjon szárítógépet alacsony működési hőmérséklettel.
- Terítse ki az ágymelegítőt, a sérülések elkerülése érdekében ne használjon csipeszeket.
-  NE használja az ágymelegítőt, míg tökéletesen meg nem száradt.

AZ ÁGYMELEGÍTŐ KITERÍTÉSE

- A szárítás során az ágymelegítőt úgy kell kiteríteni, hogy mérete megközelítőleg elérje az eredeti méreteket. A legjobb eredményt nedvesen lehet elérni, az egyik széltől a másikig szakaszonként húzogatva a terméket. Lehet, hogy több alkalommal meg kell ismételni ezt a műveletet, míg az ágymelegítő tökéletesen száraz lesz.
- Ellenőrizze, hogy az ágymelegítő tápkábelei nincsenek behajtvá vagy összeteekerve. Fénnyel szemben könnyebb megvizsgálni az ágymelegítő kábeleit.
- Amennyiben az ágymelegítő kiterítése után probléma van a tápkábelekkel, vagy ha az ágymelegítő nem szerzi vissza eredeti alakját vagy méretét, vigye vissza egy Imetec asszisztencia központhoz biztonsági ellenőrzésre.

AZ ÁGYMELEGÍTŐ TÁROLÁSA



FIGYELEM! Az ágymelegítő összehajtása és elrakása előtt hagyja azt lehűlni.



FIGYELEM!

 Ügyeljen arra, hogy az ágymelegítőn NE keletkezzen gyűrődés vagy alakváltozás amiatt, hogy a helyrerakás során arra tárgyak kerülnek.

A ruhaanyag idővel sárgásra színeződhet. Ez a jelenség semmilyen módon sem befolyásolja a termék biztonságát és/vagy teljesítményét.

RENDSZERES ELLENŐRZÉSEK

Gyakran ellenőrizze a készüléket és a flexibilis csövet az esetleges elhasználódás vagy állapotromlás mielőbbi felderítése érdekében. Állapotromlásra utaló jelek vagy rendellenes működés esetén vigye a készüléket egy IMETEC által felhatalmazott asszisztencia központba. Javasoljuk, hogy az ágymelegítőt legalább 3 évente egyszer ellenőriztesse egy IMETEC által felhatalmazott asszisztencia központtal.

ÁRTALMATLANÍTÁS



A termék csomagolása újrahasznosítható anyagokból készült. Ezeket ártalmatlanítsa környezetbarát módon.



A nem használt készüléket a 2002/96/EK európai uniós irányelv előírásainak megfelelően kell ártalmatlanítani. A készülék újrahasznosítható elemei a környezetszennyezés elkerülése érdekében újrahasznosításra kerülnek. Bővebb felvilágosításért forduljon a helyi hulladékhasznosító vállalathoz, vagy ahhoz az üzlethez, ahol a készüléket vásárolta.

SZERVIZ ÉS GARANCIA

Javításhoz vagy pótalkatrész vásárlásához forduljon az IMETEC ügyfélszolgálatához az internetes weboldalon található telefonszámon keresztül. A készülékre a gyártó garanciája érvényes. További részletek a mellékelt garanciajegyen találhatóak. A jelen használati, kezelési és karbantartási kézikönyvben foglalt utasítások be nem tartása a gyártói jótállás megszűnését vonja maga után.



РУКОВОДСТВО ПО ПРИМЕНЕНИЮ ЭЛЕКТРОПРОСТЫНИ

Уважаемый клиент, компания IMETEC благодарит Вас за приобретение настоящего изделия. Мы уверены, что Вы оцените качество и надёжность данного прибора, так как при его разработке и производстве нашей главной целью было удовлетворение клиента. Настоящее руководство по применению было подготовлено в соответствии с европейским стандартом EN 62079.

ВАЖНЫЕ ИНСТРУКЦИИ, ХРАНИТЬ ДЛЯ ДАЛЬНЕЙШЕГО ИСПОЛЬЗОВАНИЯ



ВНИМАНИЕ!

Инструкции и предупреждения для безопасного применения



Перед использованием прибора, внимательно прочитайте инструкции по применению, уделите особое внимание предупреждениям по технике безопасности, и выполняйте их. Храните настоящее руководство вместе с иллюстрированной памяткой на протяжении всего срока эксплуатации прибора для использования в будущем. При передаче прибора третьим лицам, передайте вместе с ним и всю документацию.

Если при изучении руководства некоторые места вам не понятны, или у вас возникнут сомнения, прежде чем пользоваться прибором обращайтесь в центр сервисного обслуживания по адресу, указанному на последней странице.





СОДЕРЖАНИЕ

ПРЕДУПРЕЖДЕНИЯ ПО БЕЗОПАСНОСТИ	стр.	43
ЛЕГЕНДА УСЛОВНЫХ ОБОЗНАЧЕНИЙ	стр.	45
ПОДГОТОВКА	стр.	45
ПРИМЕНЕНИЕ	стр.	46
ЧИСТКА И УХОД	стр.	47
ХРАНЕНИЕ ЭЛЕКТРОПРОСТЫНИ	стр.	47
ПЕРИОДИЧЕСКИЕ ПРОВЕРКИ	стр.	48
УТИЛИЗАЦИЯ	стр.	48
СЕРВИСНОЕ ОБСЛУЖИВАНИЕ И ГАРАНТИЯ	стр.	48
ИЛЛЮСТРАТИВНАЯ ПАМЯТКА		
ТЕХНИЧЕСКИЕ ДАННЫЕ		







ПРЕДУПРЕЖДЕНИЯ ПО БЕЗОПАСНОСТИ

- После распаковки прибора проверьте комплектность поставки в соответствии с рисунком, а также убедитесь в отсутствии повреждений, вызванных транспортировкой. В случае сомнений не используйте прибор и обратитесь в авторизованный сервисный центр.
- Упаковочный материал – не игрушка! Не позволяйте детям играть с пластиковым пакетом; опасность удушья!
- Перед подключением прибора проверьте, что напряжение в





сети электропитания соответствует напряжению, указанному в технических данных на идентификационной табличке прибора. Идентификационная табличка находится на приборе.

- Настоящий прибор предназначен только для домашнего использования в качестве электропростыни. Любое другое использование следует считать ненадлежащим и, следовательно, опасным.
- Настоящий прибор может быть использован подростками возрастом свыше 8 лет, людьми с ограниченными физическими, сенсорными и умственными способностями, а также людьми, не обладающими опытом, только после того, как они были обучены безопасному использованию прибора и поняли опасности, связанные с его использованием. Не допускайте, чтобы дети играли с прибором. Чистка и уход за прибором не должны выполняться детьми младше 8 лет и без присмотра, в любом случае, взрослыми.
- Прибор не должен использоваться людьми с пониженной чувствительностью к теплу, или чрезмерно чувствительными, поскольку они не в состоянии реагировать при чрезмерном нагреве.
- Этот прибор не должен использоваться детьми без предварительной регулировки устройств управления родителями или ответственными лицами, или если ребёнок не был надлежащим образом обучен безопасному использованию этих устройств.
-  **ПРЕДУПРЕЖДЕНИЕ** – НЕ пригоден для детей в возрасте до 3 лет. Прибор не должен использоваться детьми младше 3 лет, в связи с их неспособностью реагировать при чрезмерном нагреве.
-  НЕ включайте пульт управления нагревания мокрыми руками.
-  НЕ тяните за шнур питания или за сам прибор, чтобы вынуть вилку из розетки.
- Перед проведением очистки или ухода, а также в случаях неиспользования прибора, обязательно выньте вилку из электрической розетки.
- В случае поломки или неисправной работы прибора, выключите его и не пытайтесь самостоятельно его чинить. Для ремонта обращайтесь только в авторизованный сервисный центр.
- В случае повреждения шнура электропитания, он должен быть заменен авторизованным сервисным центром, в целях предотвращения любых рисков.
- Прибор должен использоваться только с теми типами пультов управления, которые указаны на этикетке прибора.
-  НЕ кладите пульт управления под подушку или меж простыней или одеял,

когда прибор подключен к электросети.

- Производите частый осмотр прибора, в целях обнаружения следов износа или повреждения. При их наличии, или при неудовлетворительной эксплуатации прибора, обратитесь в авторизованный сервисный центр для ремонта, не используя больше прибор.
- Прибор не должен использоваться носителями электрокардиостимуляторов в течение всей ночи. Прибор может использоваться для предварительного нагрева постели, но должен быть выключен и отсоединён от электросети перед тем, как лечь в постель.
-  НЕ использовать с регулируемой ортопедической кроватью: в противном случае, проверяйте, чтобы простынь или кабель питания не зацеплялись и не блокировались.
-  НЕ подворачивать и не заправлять под матрас.
- Этот прибор не предназначен для использования в медицинских целях в больницах.
-  НЕ использовать прибор, если он влажный.
-  НЕ использовать прибор для обогрева животных.
-  НЕ ИСПОЛЬЗОВАТЬ В СЛОЖЕННОМ ИЛИ СМЯТОМ ВИДЕ.
-  НЕ ПРОКАЛЫВАТЬ ИГЛАМИ ИЛИ БУЛАВКАМИ.

ЛЕГЕНДА УСЛОВНЫХ ОБОЗНАЧЕНИЙ

	Класс защиты II	FAST HEAT	Быстрый предварительный нагрев
	Предупреждение		
	Запрет		Позиция выключения
	Переключатель температуры		Позиция включения

ПОДГОТОВКА

РАЗМЕЩЕНИЕ ЭЛЕКТРОПРОСТЫНИ РИС. (А-В)



ВНИМАНИЕ! Размещайте электропростынь только между матрасом и нижней простыней, не использовать её вместо покрывала.

- Разложите электропростынь непосредственно поверх матраса стороной, на которой расположен гнездовой разъем электропитания (6), в направлении матраса.
- Проверяйте всегда, чтобы электропростынь была хорошо расправлена.
- Положите нижнюю простынь поверх электропростыни, затем поверх положите, как обычно, верхнюю простынь и одеяло.

Положите нижнюю простынь (3) поверх электропростыни (2), затем поверх положите, как обычно, верхнюю простынь (4) и одеяло (5).

ПРИМЕНЕНИЕ

ПОДСОЕДИНЕНИЕ ИЛИ ОТСОЕДИНЕНИЕ ПУЛЬТА УПРАВЛЕНИЯ РЕГУЛИРОВКИ ТЕМПЕРАТУРЫ РИС. (В)



ВНИМАНИЕ!

Электропростынь должна использоваться только с поставляемым вместе с ней пультом управления. Модель пульта соответственно указана на этикетке на нагревательной панели.

- Вставьте вилку пульта управления (7) в гнездовой разъем (6), чтобы подключить пульт управления регулировки температуры к электропростыне.
- Для двуспальной модели это делается с обеих сторон, подсоединив также второй разъем.
- Вынимайте вилку (7) из электропростыни, нажав на рычажки зажима по бокам гнездового разъема (6).

ВКЛЮЧЕНИЕ ЭЛЕКТРОПРОСТЫНИ И ВЫБОР ПРАВИЛЬНОЙ ТЕМПЕРАТУРЫ РИС. (С)



ВНИМАНИЕ!

⚠ НЕ кладите пульт управления под подушку или под одеяло во время эксплуатации прибора.

- Включите электропростынь, установив выключатель на обратной стороне пульта управления в положение включения (I) (13) (Рисунок [С]).

БЫСТРЫЙ ПРЕДВАРИТЕЛЬНЫЙ НАГРЕВ

- Нажмите на кнопку FAST HEAT (10) [С], чтобы включить быстрый предварительный нагрев. Температура номер 6 на дисплее температур (8) [С] загорится красным светом. Никогда не используйте температуру номер 6 - БЫСТРЫЙ ПРЕДВАРИТЕЛЬНЫЙ НАГРЕВ, находясь в кровати.

ПРИМЕЧАНИЕ: при активированной кнопке БЫСТРОГО НАГРЕВА (FAST HEAT) (10) [С], невозможно задавать температуру, нажимая на переключатель температур  (9) [С].

ПОСТОЯННОЕ ПРИМЕНЕНИЕ И В НОЧНОЕ ВРЕМЯ

- Нажмите повторно на кнопку БЫСТРОГО НАГРЕВА (10) [С], чтобы отключить функцию быстрого предварительного нагрева. Пульт управления автоматически переведёт прибор на последнюю заданную температуру, которая использовалась до включения функции быстрого предварительного нагрева или перед выключением пульта управления.
- Выберите желаемую температуру от 1 (минимальная температура) до 5 (максимальная температура), нажимая на переключатель температур  (9) [С] до тех пор, пока нужная температура не загорится на дисплее температур (8) [С] оранжевым светом.

ФУНКЦИЯ АВТОМАТИЧЕСКОГО ВЫКЛЮЧЕНИЯ





- Электропростынь оснащена системой автоматического выключения после 9 часов работы. По окончании времени, заданного таймером, электропростынь автоматически выключится, а последний номер выбранной температуры на дисплее температур (8) [С] будет мигать.

ОТКЛЮЧЕНИЕ

- Установите переключатель на обратной стороне пульта управления в положение выключения  (13) (Рисунок [С]), а затем выньте вилку из розетки электросети.

УХОД И ЧИСТКА

Электропростынь можно стирать. Проверьте по табличке с условными обозначениями стирки на электропростыне, чтобы правильно выполнить стирку.

	Стирать при температуре 40°C		Сушить во вращающемся барабане при низкой температуре, не превышающей 40°C		Не подвергать сухой чистке
	Не отбеливать		Не гладить		

ИНСТРУКЦИИ ПО СТИРКЕ

- Перед тем, как приступить к стирке, выньте вилку пульта управления регулировки температуры из гнездового разъёма, как показано на Рис. (В).
- Перед тем, как стирать электропростынь, очень важно измерить её и проверять на этапе сушки, чтобы размеры сохранялись приблизительно такими же.



СТИРКА В СТИРАЛЬНОЙ МАШИНЕ

- Электропростынь можно стирать в стиральной машине при температуре воды 40°C, используя программу деликатной стирки.
- Использовать только программу деликатной стирки для центрифуги. НЕ выполнять дополнительного цикла центрифуги.



РУЧНАЯ СТИРКА

- Электропростынь можно стирать вручную при температуре воды не выше 40°C.
- Использовать жидкое моющее средство для деликатных тканей (для определения дозы, читайте указания на моющем средстве).



СУШКА

- Сушить в сушильной машине с заданием низкой температуры.
- Повесить сушиться, не используя прищепки на электрических частях электропростыни, чтобы не повредить их.
-  НЕ пользоваться электропростыней до тех пор, пока она полностью не высохнет.

КАК СУШИТЬ ЭЛЕКТРОПРОСТЫНЬ

- При сушке электропростыни, её необходимо развернуть и расправить до тех пор, пока она не примет приблизительно те же первоначальные размеры, что и до стирки. Для этого, лучше расправлять её в ещё мокром состоянии, расправляя по частям от одного края до другого. Возможно, необходимо повторить эту операцию несколько раз, пока электропростынь полностью не высохнет.
- Проверьте, что провода внутри электропростыни не загнулись и не запутались. Лучше всего проверять провода электропростыни, поместив её против света.
- В случае возникновения проблем с проводами, или если вам не удаётся восстановить первоначальную форму и размеры электропростыни, обратитесь в наш авторизованный сервисный центр, сдав в него электропростынь для проверки её безопасности.

ХРАНЕНИЕ ЭЛЕКТРОПРОСТЫНИ



ВНИМАНИЕ! Перед тем как складывать прибор для отправки на хранение, дайте ему хорошо остыть.



ВНИМАНИЕ!

⊘ НЕ создавайте заломов и/или складок на приборе, положив на него другие предметы во время хранения.

Со временем ткань может естественным образом пожелтеть. Это ни в коем случае не сказывается на безопасности и/или эксплуатационных характеристиках самого изделия.

ПЕРИОДИЧЕСКИЕ ПРОВЕРКИ

Периодически проверяйте прибор и гибкий электрошнур на отсутствие следов износа и повреждений. При наличии следов износа или неисправностей, обращайтесь в авторизованные сервисные центры IMETEC. Рекомендуем проверять Вашу электропростынь, по крайней мере, раз в 3 года в авторизованном сервисном центре Imetec.

УТИЛИЗАЦИЯ



Упаковка изделия выполнена из материалов, которые могут подвергаться вторичной переработке. Уничтожайте её в соответствии с действующими нормами по защите окружающей среды.

Согласно европейскому стандарту 2002/96/ЕС, вышедший из употребления прибор должен подвергаться утилизации надлежащим образом. Для бережного отношения к окружающей среде, материалы, которые могут быть утилизированы, должны быть рекуперированы. За более подробной информацией, обращайтесь в местную организацию по утилизации отходов или к продавцу прибора.



СЕРВИСНОЕ ОБСЛУЖИВАНИЕ И ГАРАНТИЯ

Для выполнения ремонта или приобретения запчастей, обращайтесь в авторизованный сервисный центр IMETEC по нижеуказанному бесплатному телефонному номеру, или посетите наш сайт в Интернете. Прибор покрывается гарантией производителя. Для более подробной информации смотрите прилагаемое гарантийное обязательство. Несоблюдение инструкций, содержащихся в настоящем руководстве по применению, уходу и техобслуживанию изделия, приводит к утрате гарантии.



NÁVOD NA POUŽITIE VYHRIEVAČEJ PODLOŽKY DO POSTELE

Vážený zákazník, IMETEC Vám ďakuje za zakúpenie tohto výrobku. Sme si istí, že oceníte kvalitu a spoľahlivosť tohto prístroja, navrhnutého a vyrobeného s prvotným cieľom dosiahnuť spokojnosť zákazníka. Tento návod na použitie bol zostavený v súlade s európskou normou EN 62079.

DOLEŽITÉ POKYNY USCHOVÁVAŤ PRE ĎALŠIE POUŽITIE



UPOZORNENIE!

Pokyny a upozornenia pre bezpečné používanie



Pred použitím prístroja si pozorne prečítajte návod na použitie, a najmä bezpečnostné upozornenia a dodržujte ich. Uschovajte tento návod spolu s príslušným ilustrovaným sprievodcom počas celej životnosti prístroja pre eventuálnu konzultáciu. V prípade postúpenia prístroja tretím osobám im odovzdajte kompletnú dokumentáciu. Ak sa Vám pri čítaní tohto návodu zdajú byť niektoré časti nezrozumiteľné alebo máte pochybnosti, pred použitím prístroja kontaktujte výrobcu na adrese uvedenej na poslednej strane.

OBSAH





BEZPEČNOSTNÉ UPOZORNENIA	str.	49
VYŠVETLIVKY SYMBOLOV	str.	51
PRÍPRAVA	str.	51
POUŽITIE	str.	52
ČISTENIE A ÚDRŽBA	str.	52
UCHOVÁVANIE VYHRIEVAČEJ PODLOŽKY DO POSTELE	str.	53
PRAVIDELNÉ KONTROLY	str.	53
LIKVIDÁCIA	str.	54
SERVISNÁ SLUŽBA A ZÁRUKA	str.	54
ILUSTROVANÝ SPRIEVODCA		
TECHNICKÉ ÚDAJE		







BEZPEČNOSTNÉ UPOZORNENIA

- Po vybratí prístroja z obalu skontrolujte neporušenosť jeho obsahu podľa obrázku a prípadné poškodenie pri preprave. V prípade pochybností prístroj nepoužívajte a obráťte sa na autorizované servisné stredisko.
- Obalový materiál nie je hračkou pre deti! Uschovajte plastový sáčik mimo dosahu detí, ktoré by sa ním mohli zadusiť!
- Pred zapojením prístroja skontrolujte, či všetky údaje o sieťovom napájaní uvedené na identifikačnom štítku zodpovedajú údajom dostupnej elektrickej siete. Identifikačný štítok nájdete na samotnom prístroji.
- Tento prístroj musí byť používaný výhradne ako vyhrievacia podložka do





SK

postele pre domáce použitie. Akékoľvek iné použitie je považované za nevhodné, a teda nebezpečné.

- Tento spotrebič môžu používať deti vo veku 8 rokova staršie a osoby so zníženými fyzickými alebo mentálnymi schopnosťami alebo nedostatkom skúseností a znalostí, ak sú pod dozorom alebo boli poučené o používaní spotrebiče bezpečným spôsobom a rozumie prípadným nebezpečenstvom. Deti si so spotrebičom nesmú hrať. Čistenie a údržbu vykonávanú užívateľom nesmú vykonávať deti, pokiaľ nie sú staršie ako 8 rokov a pod dozorom.
- Nepoužívajte prístroj u osôb, precitlivelych na teplo alebo ľahko zraniteľných osôb, ktoré nie sú schopné reagovať na prehriatie.
- Tento prístroj nesmú používať deti, pokiaľ regulačné zariadenie nebolo vopred nastavené rodičom alebo opatrovníkom; alebo pokiaľ dieťa nebolo správne oboznámené, ako používať toto zariadenie v úplnej bezpečnosti.
-  **UPOZORNENIE – NIE JE vhodné pre deti mladšie ako 3 roky. Deti do 3 rokov nesmú prístroj používať, nakoľko nie sú schopné reagovať v prípade prehriatia.**
-  **NEAKTIVUJTE** ovládač teploty s mokkými rukami.
-  **NEŤAHAJTE** za šnúru ani za prístroj, ak chcete odpojiť zástrčku zo zásuvky na prúd.
- Pred čistením alebo údržbou prístroja, a v prípade jeho nečinnosti, zakaždým odpojte zástrčku prístroja z napájacieho elektrického okruhu.
- V prípade poruchy alebo špatného fungovania prístroj vypnite a nezasahujte do neho. Pre prípadnú opravu sa obráťte výhradne na autorizované servisné stredisko.
- V prípade poškodenia napájacieho kábla musí byť tento vymenený v autorizovanom servisnom stredisku, aby sa predišlo akémukoľvek riziku.
- Prístroj sa môže používať iba s ovládacími prvkami, ktoré sú uvedené na štítku prístroja.
-  **NEUMIESTŇUJTE** ovládač pod vankúš alebo medzi plachty či prikrývky, pokiaľ je prístroj zapojený.
- Pravidelne prístroj kontrolujte, aby ste zistili eventuálne opotrebovanie alebo poškodenie. Ak na prístroji zistíte takéto stopy, alebo pokiaľ bol prístroj používaný nesprávne, obráťte sa na autorizované servisné stredisko skôr, než budete prístroj opätovne používať.

- Nositeľom kardiostimulátora sa neodporúča používať prístroj po celú noc. Prístroj je možné použiť na predohrievanie postele, ale pred spaním ho treba vypnúť a odpojiť od napájania.
-  **NEPOUŽÍVAJTE** na polohovateľnom lôžku: v opačnom prípade sa ubezpečte, či podložka alebo kábel nemôžu zostať zastrčené alebo uviaznuté.
-  **NEZASTRKUJTE**.
- Tento prístroj nie je určený pre lekárske použitie v nemocniciach.
-  **NEPOUŽÍVAJTE**, pokiaľ je mokrá.
-  **NEPOUŽÍVAJTE** na zahriatie zvierat.
-  **NEPOUŽÍVAJTE ZLOŽENÚ ALEBO POMAČKANÚ.**
-  **NEVKLADAJTE IHLY ALEBO ŠPENDLÍKY.**

VYSVETLIVKY SYMBOLOV

	Ochranná trieda II	FAST HEAT	Rýchly predohrev
	Upozornenie		
	Zákaz		Poloha vypnutý
	Volič teploty		Poloha zapnutý

PRÍPRAVA

UMIESTNENIE VYHRIEVAČEJ PODLOŽKY DO POSTELE OBR. (A-B)



UPOZORNENIE! Umiestnite vyhrievaciu podložku do postele výlučne medzi matrac a plachtu; nekladte ju na osoby, ležiace v posteli.

- Natiahnite vyhrievaciu podložku do postele priamo na matrac tak, aby sa strana so zástrčkou (6) dotýkala matraca.
 - Uistite sa, že vyhrievacia podložka do postele je dobre natiahnutá.
 - Položte prvú plachtu na vyhrievaciu podložku do postele, potom pripravte posteľ ako obyčajne s plachtou a prikrývkou.
- Položte prvú plachtu (3) na vyhrievaciu podložku do postele (2), potom pripravte posteľ ako obyčajne s plachtou (4) a prikrývkou (5).

POUŽITIE

ZAPOJENIE ALEBO ODPOJENIE OVLÁDAČA REGULÁCIE TEPLoty OBR. (B)



UPOZORNENIE!

Elektrická vyhrievacia podložka do postele sa môže používať iba s dodávaným ovládačom. Príslušný model je špecifikovaný na etikete, prišitej na paneli.

- Zasuňte zásuvku ovládača (7) do zástrčky (6) pre zapojenie ovládača regulácie teploty k vyhrievacej podložke do postele.
- Pre manželský model je potrebné vykonať túto operáciu aj pre druhú zásuvku.
- Odpojte zásuvku (7) od vyhrievacej podložky do postele stlačením páčky na oboch stranách zástrčky (6).

ZAPNUTIE VYHRIEVACEJ PODLOŽKY DO POSTELE A VOĽBA SPRÁVNEJ TEPLoty OBR. (C)



UPOZORNENIE!

⊘ NEKLAĎTE ovládač pod vankúš alebo prikrývku počas použitia.

- Zapnite vašu vyhrievaciu podložku do postele zo zadnej strany ovládania umiestnením ovládača do polohy zapnutý (I) (13) (Obrázok [C]).

RÝCHLY PREDOHREV

- Stlačte tlačidlo FAST HEAT (10) [C] pre aktiváciu rýchleho predohrievania. Číslo 6 na displeji teplôt (8) [C] sa rozsvieti červeným svetlom. Nikdy nepoužívajte teplotu 6 RÝCHLY PREDOHREV, keď ste v posteli.

MAJTE NA PAMATI: ak bolo tlačidlo FAST HEAT (10) [C] aktivované, nie je možné zmeniť nastavenie teplôt stlačením voliča teploty  (9) [C].

NOČNÉ ALEBO NEPRETRŽITÉ POUŽITIE

- Stlačte tlačidlo FAST HEAT (10) [C] pre deaktiváciu funkcie rýchleho predohrievania. Ovládač sa vráti na posledné nastavenie teploty pred aktiváciou funkcie rýchleho predohrevu alebo pred vypnutím príkazu.
- Zvoľte nastavenie požadovanej teploty od 1 (minimálna teplota) do 5 (maximálna teplota) stlačením voliča teploty  (9) [C] až kým sa požadovaná teplota nerozsvieti na displeji teplôt (8) [C] oranžovým svetlom.

FUNKCIA AUTOMATICKÉHO VYPNUTIA





- Vyhrievacia podložka do postele je vybavená systémom automatického vypnutia po 9 hodinách. Po uplynutí doby časovača sa vyhrievacia podložka do postele automaticky vypne a posledné zvolené číslo na displeji teplôt (8) [C] bliká.

ODPOJENIE

- Zvoľte polohu vypnutia na zadnej strane ovládača  (13) (Obrázok [C]) a odpojte zástrčku od prúdovej zásuvky.

ČISTENIE A ÚDRŽBA

Vyhrievaciu podložku do postele je možné prať. Pre správne pranie skontrolujte štítok so symbolmi pre čistenie, nachádzajúci sa na vyhrievacej podložke do postele.

	Prať pri 40°C		Sušiť v rotačnom bubne pri teplote nižšej ako 40°C		Chemicky nečistiť
	Nebieliť		Nežehliť		

POKYNY NA PRANIE

- Pred praním odpojte kábel tepelného ovládača, ako je znázornené na Obr. (B).
- Pred praním vyhrievacej podložky do postele je dôležité ju odmerať a skontrolovať, či sú jej rozmery približné i počas sušenia.

**PRANIE V PRAČKE**

- Vyhrievacia podložka do postele sa môže prať v práčke pri teplote 40°C s programom pre jemné tkaniny.
- Používajte len program jemného žmýkania. Nevykonávajte ďalší cyklus žmýkania.

**PRANIE V RUKÁCH**

- Vyhrievacia podložka do postele sa môže prať v rukách pri maximálnej teplote 40°C.
- Použite tekutý prací prostriedok na jemné tkaniny (pre dávkovanie si prečítajte pokyny na prípravku).

**SUŠENIE**

- Vysušte v sušičke s nízkym nastavením.
- Zaveste bez použitia kolíkov na prádlo na elektrických častiach vyhrievacej podložky do postele, aby sa zabránilo ich poškodeniu.
- **NEPOUŽÍVAJTE** vyhrievaciu podložku do postele, kým nie je celkom suchá.

AKO VYVESIŤ VYHRIEVACIU PODLOŽKU DO POSTELE

- Vo fáze sušenia musí byť vyhrievacia podložka do postele rozložená tak, aby dosahovala približne rovnaké pôvodné rozmery. Najlepšie výsledky dosiahnete, keď je ešte vlhká; pracujúc z jedného konca na druhý, potaňovaním jedného pásu naraz. Možno bude nevyhnutne opakovať tento postup niekoľkokrát, kým nebude vyhrievacia podložka do postele celkom suchá.
- Skontrolujte vyhrievaciu podložku do postele, aby ste preverili, či káble nie sú ohnuté alebo pokrútené. Je jednoduchšie kontrolovať káble vyhrievacej podložky do postele proti svetlu.
- V prípade problémov s káblami po vyvesení vyhrievacej podložky do postele; alebo v prípade, že vyhrievacia podložka do postele nenadobudne pôvodnú formu a rozmery, vráťte ju do autorizovaného servisného strediska IMETEC na kontrolu.

UCHOVÁVANIE VYHRIEVACEJ PODLOŽKY DO POSTELE

UPOZORNENIE! Pred uložením vyhrievacej podložky do postele na miesto počkajte, kým celkom nevychladne.



UPOZORNENIE!

NESKLADAJTE a/alebo nedeformujte prístroj, neklad'te naň predmety, keď je uložený na svojom mieste.

Tkanina môže v priebehu času prirodzene zožltnúť. Tento jav v žiadnom prípade neohrozuje bezpečnosť a/alebo výkon samotného výrobku.

PRAVIDELNÉ KONTROLY

Prístroj a flexibilný kábel často kontrolujte, aby ste zistili, či neexistujú nejaké známky opotrebovania alebo poškodenia. Pokiaľ na prístroji zistíte takéto stopy, alebo v prípade zlého fungovania, odneste prístroj do autorizovaného servisného strediska IMETEC. Odporúčame Vám nechať preveriť Vašu vyhrievaciu podložku do postele autorizovaným strediskom Imetec aspoň raz za 3 roky.

LIKVIDÁCIA



Obal výrobku je z recyklovateľných materiálov. Zlikvidujte ho v súlade s predpismi na ochranu životného prostredia.



V zmysle európskej normy 2002/96/ES musí byť nepoužívaný prístroj zlikvidovaný predpísaným spôsobom. Recyklovateľné materiály, obsiahnuté v prístroji, budú znovu využité s cieľom zabrániť negatívnemu vplyvu na životné prostredie. Pre podrobnejšie informácie sa obráťte na miestnu inštitúciu, ktorá sa zaoberá likvidáciou výrobkov; alebo na predajcu prístroja.

SERVISNÁ SLUŽBA A ZÁRUKA

Pre opravy alebo zakúpenie náhradných dielov sa obracajte na autorizované servisné stredisko IMETEC kontaktovaním Zeleného čísla, uvedeného nižšie; alebo konzultovaním internetovej stránky. Na prístroj sa vzťahuje záruka výrobcu. Podrobnejšie informácie nájdete v priloženom záručnom liste. Nedodržiavanie pokynov, uvedených v tomto návode na použitie, starostlivosť o výrobok a jeho údržbu má za následok prepadnutie práva na záruku zo strany výrobcu.



НАРЪЧНИК ЗА УПОТРЕБА ЗА ГРЕЙКАТА

Уважаеми клиенте, **IMETEC** Ви благодари за закупуването на този продукт. Сигурни сме, че ще оцените качеството и надеждността на този уред, проектиран и произведен с основна цел удовлетворение на клиента. Този наръчник с указания е изготвен съгласно европейска норматива EN 62079.

ВАЖНИ УКАЗАНИЯ ЗАПАЗЕТЕ ЗА БЪДЕЩО ПОЛЗВАНЕ



ВНИМАНИЕ!

Указания и предупреждения за безопасна употреба



Преди използване на уреда, прочетете внимателно указанията за употреба и по-специално предупрежденията за безопасност, като се придържате към тях. Съхранявайте този наръчник, заедно със съответният илюстриран наръчник, през цялото време на използване на продукта, за правене на справки. При прехвърляне на уреда на трети лица, предайте и цялата документация.

Ако при четете на тази книжка с указания за употреба, някои части се окажат трудни за разбиране или при възникване на съмнения, се свържете с агенцията, на адреса посочен на последната страница.





СЪДЪРЖАНИЕ

ПРЕДУПРЕЖДЕНИЯ ЗА БЕЗОПАСНОСТ	стр.	55
ЛЕГЕНДА СИМВОЛИ	стр.	57
ПОДГОТОВКА	стр.	57
УПОТРЕБА	стр.	58
ПОЧИСТВАНЕ И ПОДДРЪЖКА	стр.	58
СЪХРАНЕНИЕ НА ГРЕЙКАТА	стр.	59
ПЕРИОДИЧНИ ПРОВЕРКИ	стр.	59
ИЗХВЪРЛЯНЕ	стр.	60
СЕРВИЗ И ГАРАНЦИЯ	стр.	60
ИЛЮСТРОВАН НАРЪЧНИК		
ТЕХНИЧЕСКИ ДАННИ		







ПРЕДУПРЕЖДЕНИЯ ЗА БЕЗОПАСНОСТ

- След изваждане на уреда от опаковката, проверете за целостта на доставката по схемата и наличие на щети при транспортиране. При съмнения, не използвайте уреда, а се обърнете към оторизиран сервиз за поддръжка.
- Материала на опаковката не е играчка за деца! Дръжте найлоновото пликче далеч от достъпа на децата; опасност от задушаване!
- Преди свързване на уреда, проверете дали техническите данни за напрежението на мрежата, включени в обозначените технически данни, отговарят на данните на наличната електрическа мрежа.





Обозначителната табелка се намира на уреда.

- Този уред трябва да се използва само като грейна за домашна употреба. Всяко друго приложение се смята за неправилно и затова опасно.
- Този уред може да се използва от деца, на възраст 8г и повече и от лица с намалени физически, сензорни или прихически способности или такива с липса на опит или познания, когато им е осигурено подходящо съдействие или след като са инструктирани, за безопасно ползване на уреда и са запознати с възможните рискове. Децата не трябва да си играят с уреда. Операциите по почистване и поддръжка, не трябва да се извършват от деца, освен ако са по-на възраст над 8г. и с допълнителна помощ.
- Да не се използва уреда, от лица с липса на топлочувствителност или много чувствителни, които не са в състояние да реагират на прегряване.
- Този уред не трябва да се използва от деца, когато уредите за управление не са предварително регулирани, от родител или настойник, или когато детето не е правилно обучено, за начина на използване на такива уреди.
-  **ПРЕДУПРЕЖДЕНИЕ**– НЕ е подходящ за деца на възраст под 3 години. Децата под 3 годишна възраст, не трябва да използват уреда, предвид неспособността им да реагират на прегряване.
-  НЕ задействайте управлението на температурата с мокри ръце.
-  НЕ дърпайте захранващият кабел или уреда, за изваждане на щепсела от електрическият контакт.
- Винаги изключвайте щепсела от захранващият контакт, преди почистване или поддръжка и при неизползване на уреда.
- При повреда или неправилно използване на уреда, го изключете и не го променяйте. При ремонти се обръщайте само към оторизиран сервизен център.
- При повреда на захранващият кабел, той трябва да се смени в оторизиран сервизен център, за предпазване от всякакви рискове.
- Уреда трябва да се използва, само с указаните видове дистанционни, на етикета на уреда.
-  НЕ поставяйте дистанционното под възглавницата или завивките, когато уредът е включен.
- Преглеждайте често уреда за да сте сигурни за налични следи от износване или повреда. При наличие на такива следи, или при

неправилно използване на уреда, се обърнете към оторизиран технически сервизен център, преди понататъшно използване.

- Препоръчва се носителите на пейсмейкър да не използват уреда през цялата нощ. Уреда може да се използва за предварително загряване на леглото, но трябва да се изключи и извади щепсела от електрическото захранване преди лягане.
-  НЕ използвайте на регулируемо легло: в противен случай, проверете дали завивката или кабела не са омотани или блокирани.
-  НЕ го завивайте.
- Този уред не е предназначен за медицинско ползване в болниците.
-  НЕ го използвайте ако е мокър.
-  НЕ използвайте уреда за топлене на животни.
-  НЕ ИЗПОЛЗВАЙТЕ АКО Е ОГЪНАТ ИЛИ НАБРЪЧКАН.
-  НЕ ПОСТАВЯЙТЕ ИГЛИ ИЛИ КЪРФИЦИ.

ЛЕГЕНДА СИМВОЛИ

	Клас на защита II	FAST HEAT	Бързо прегряване
	Предупреждение		
	Забрана		Положение изключване
	Ключ за температура		Положение включване

ПОДГОТОВКА

РАЗПОЛОЖЕНИЕ НА ГРЕЙКАТА СХ. (А-В)



ВНИМАНИЕ! Поставяйте грейката само между матрака и първия чаршаф и не върху хора на леглото.

- Разстелете грейката направо върху матрака, със страната от която е щепсела (6) обърнат към матрака.
- Проверете дали грейката е винаги добре разтлана.
- Сложете първият чаршаф върху грейката, оправете леглото както обикновено, с чаршаф и завивка. Сложете първият чаршаф (3) върху грейката (2), оправете леглото както обикновено, с чаршаф (4) и завивка (5).

УПОТРЕБА

СВЪРЗВАНЕ ИЛИ ИЗКЛЮЧВАНЕ НА УПРАВЛЕНИЕТО ЗА РЕГУЛИРАНЕ НА ТЕМПЕРАТУРАТА СХ. (B)



ВНИМАНИЕ!

Грейката се използва само с управлението, включено в доставката. Съответният модел е посочен на етикета, защит на панела.

- Вкарайте щепсела на управлението (7) в контакта (6), за свързване на управлението, за регулиране на температурата на грейката.
- За спалня трябва да се повтори операцията и за вторият контакт.
- Извадете контакта (7) от грейката, с натискане на лоста от страната на щепсела (6).

ВКЛЮЧВАНЕ НА ГРЕЙКАТА И ИЗБОР НА ТОЧНАТА ТЕМПЕРАТУРА СХ. (C)



ВНИМАНИЕ!

⚠ НР поставяйте управлението под възглавницата или под завивките по време на използване.

- Включете грейката, отзад на управлението, като поставите ключа на положение включване (I) (13) (Схема [C]).

БЪРЗО ПРЕГРЯВАНЕ

- Натиснете бутона БЪРЗО ЗАГРЯВАНЕ (10) [C] за задействане на бързо загряване. Цифрата 6 на екрана за температура (8) [C] светва с червена светлина. Никога не използвайте температура 6 БЪРЗО ПРЕГРЯВАНЕ докато сте в леглото.

ВАЖНО: когато бутона БЪРЗО ЗАГРЯВАНЕ (10) [C] е задействан, не може да се смени заданието на температурата, с натискане на ключа за температура  (9) [C].

НОЩНО ИЛИ НЕПРЕКЪСНАТО ПОЛЗВАНЕ

- Натиснете бутона БЪРЗО ЗАГРЯВАНЕ (10) [C] за задействане на бързо загряване. Управлението застава на последно зададената температура, използвана преди задействане на функцията бързо предв.загряване или изключване от управлението.
- Изберете желаното задание за температура от 1 (минимална температура) до 5 (масимална температура), с натискане на ключа за температура  (9) [C] докато желаната температура светне на екрана за температура (8) [C] с оранжева светлина.

ФУНКЦИЯ АВТОМАТИЧНО ИЗКЛЮЧВАНЕ





- Грейката има система за автоматично изключване след 9 часа. С изтичане на времето, грейката изключва автоматично и мига последната цифра избрана на екрана на температурата (8) [C].

ИЗКЛЮЧВАНЕ

- Изберете положението на изключване отзад на управлението  (13) (Схема [C]), и изключете щепсела от електрическият контакт.

ПОЧИСТВАНЕ И ПОДДРЪЖКА

Грейката може да се пере. Погледнете табелката със символите за пране, налична на грейката за правилно пране.

	Перете при 40°C.		Сушете на центрофуга на ниска температура под 40°C		Не перете на сухо
	Не избелвайте		Не гладете		

УКАЗАНИЯ ЗА ПРАНЕ

- Разкачете кабела от топлинното управление, както е показано на Сх. (В) преди извършване на прането.
- Преди пране на грейката, е важно да я премерите и проверите, дали размерите са приблизително същите по време на сушене.



МИЕНЕ В ПЕРАЛНЯ

- Грейката може да се пере при 40°C на деликатна програма.
- Използвайте само програма за деликатно пране за центрофугата. НЕ правете допълнителен цикъл на центрофугиране.



ПРАНЕ НА РЪКА

- Грейката може да се пере на ръка при максимална температура 40°C.
- Използвайте течен перилен препарат за деликатно пране (за дозирането четете указанията за продукта).



СУШЕНЕ

- Сушете в сушилня на ниска програма.
- Простирайте без щипки по електрическите части на грейката, за да ги повредите.
-  НЕ използвайте грейката докато не изсъхне напълно.

КАК ДА ПРОСТИРАТЕ ГРЕЙКАТА

- По време на сушенето, грейката трябва да се разпъне, като се опитате да достигнете първоначалните размери. По-добри резултати се получават когато е още влажна, като действате от единия край към другия, дърпайки една по една лента. Може да се наложи повторение на тази процедура няколко пъти, докато грейката изсъхне напълно.
- Прегледайте грейката за да проверите да не са огънати или усукани кабелите. На светлина под грейката е по-лесно проверка на кабелите на грейката.
- При проблеми с кабелите, след разтилане на грейката, или когато грейката не достигне първоначалната форма и размери, я предайте в оторизиран Център на Imetec, за проверка за безопасност.

СЪХРАНЯВАНЕ НА ГРЕЙКАТА



ВНИМАНИЕ! При прибиране на уреда, го оставете да изстине преди да го сгънете.



ВНИМАНИЕ!

 НЕ огъвайте и/или деформирае уреда, като го слагате върху предмети при прибиране.

С времето текстила може да пожълтее естествено. Това не намалява по никакъв начин безопасността и/или характеристиките на уреда.

ПЕРИОДИЧНИ ПРОВЕРКИ

Преглеждайте често уреда и гъвкавият кабел, за наличие на следи от износване или повреда. При наличие на такива следи или при лоша работа, занесете уреда в Технически Сервизен център оторизиран от IMETEC. Препоръчваме Ви да проверите грейката, в оторизиран център на Imetec, поне веднъж на 3 години.

ИЗХВЪРЛЯНЕ



Опаковката на уреда е съставена от рециклируеми материали. Изхвърляйте го съгласно нормите за опазване на околната среда.



Съгласно европейска норматива 2002/96/CE, неизползваният уред трябва да се изхвърля по съответния начин. Рециклируемите материали в уреда, се събират, за избягване замърсяване на околната среда. За повече информация, се обърнете към местен пункт за вторични уровни или към търговски представител на уреда.

СЕРВИЗ И ГАРАНЦИЯ

За ремонти или закупуване на резервни части, се обръщайте към оторизиран сервиз за обслужване на клиенти на IMETEC, като се свържете на Номера посочен по-долу или направете справка на интернет сайта. Уредът има гаранция на производителя. За повече информация, направете справка на приложеният гаранционен лист. Неспазването на инструкциите, включени в този наръчник за употреба, води до загуба на правото на гаранция на производителя.



PRIRUČNIK S UPUTAMA O UPORABI GRIJAČA KREVETA

Štovani korisniče, tvrtka IMETEC vam zahvaljuje što ste kupili ovaj proizvod. Sigurni smo da ćete znati cijeniti kvalitetu i pouzdanost ovog aparata jer je dizajniran i proizveden stavljajući u prvi plan korisnikovo zadovoljstvo. Ovaj priručnik s uputama je sastavljen u skladu s europskim propisom EN 62079.

VAŽNE UPUTE ZADRŽATI ZA BUDUĆU UPORABU



POZOR!

Upute i upozorenja za sigurnu uporabu



Prije nego što počnete koristiti aparat, pažljivo pročitajte upute za uporabu i to posebice sigurnosna upozorenja te ih se pridržavajte. Čuvajte ovaj priručnik, zajedno s ilustriranim vodičem, tijekom čitavog životnog vijeka proizvoda, u svrhu konzultiranja. U slučaju davanja aparata trećim osobama, dostavite im i cijelu dokumentaciju.

Ako Vam za vrijeme čitanja ove knjižice s uputama, neki njezini dijelovi budu nerazumljivi ili u slučaju sumnji, prije nego što počnete s korištenjem proizvoda kontaktirajte tvrtku na adresi navedenoj na zadnjoj stranici.





SADRŽAJ

SIGURNOSNA UPOZORENJA	str.	61
TUMAČ SIMBOLA	str.	63
PRIPREMA	str.	63
UPORABA	str.	64
ČIŠĆENJE I ODRŽAVANJE	str.	64
ČUVANJE GRIJAČA KREVETA	str.	65
PERIODIČNE KONTROLE	str.	65
ODLAGANJE	str.	66
SERVISIRANJE I JAMSTVO	str.	66
ILUSTRIRANI VODIČ		
TEHNIČKI PODACI		

SIGURNOSNA UPOZORENJA

- Nakon što ste izvadili aparat iz pakiranja, uvjerite se u njegovu cjelovitost u odnosu na slike i provjerite da se nije oštetio tijekom prijevoza. U slučaju sumnje, ne koristite aparat i obratite se ovlaštenom serviseru.
- Materijal sadržan u pakiranju nije igračka za djecu! Držite plastičnu vrećicu daleko od dosega djece; postoji opasnost od gušenja!
- Prije nego što ukopčate aparat, uvjerite se da se podaci o naponu navedeni na identifikacionoj pločici podudaraju s onima raspoložive električne mreže. Identifikaciona pločica se nalazi na aparatu.
- Ovaj se aparat mora koristiti isključivo kao grijač kreveta za kućansku

uporabu. Svaka druga vrsta uporabe se smatra neprikladnom i stoga opasnom.

- Ovim aparatom smiju se koristiti djeca koja imaju 8 godina ili više, kao i osobe smanjenih tjelesnih, senzornih ili mentalnih mogućnosti ili osobe bez iskustva i znanja ako su pod nadzorom ili imaju upute za siguran način uporabe te ako shvaćaju moguće opasnosti. Djeca se ne smiju igrati aparatom. Djeca bez nadzora starije osobe ne smiju čistiti ni održavati aparat.
- Ne koristite aparat s osobama neosjetljivim na toplinu ili vrlo osjetljivim koje nisu u stanju reagirati na prezagrijavanje.
- Ovaj aparat ne smiju koristiti djeca ako upravljačke uređaje nisu prethodno podesili roditelji ili skrbnici te u slučaju da se dijete nije na prikladan način obučilo o sigurnom načinu korištenja tih naprava.
-  **UPOZORENJE – NIJE** prikladno za djecu mlađu od 3 godine. Djeca mlađa od 3 godine ne smiju nikada koristiti aparat zbog njihove nesposobnosti da reagiraju na prezagrijavanje.
-  **NE** koristite uređaj za kontrolu temperature mokrim rukama.
-  **NE** povlačite kabel za napajanje ili aparat da biste iskopčali utikač iz strujne utičnice.
- Uvijek iskopčajte utikač iz strujne utičnice prije nego što počnete sa čišćenjem ili održavanjem te u slučaju nekorisćenja aparata.
- U slučaju kvara ili problema u radu aparata, isključite ga i ne uništavajte. U svezi s eventualnim popravkama, obratite se isključivo ovlaštenom tehničkom servisu.
- Ako je kabel za napajanje oštećen, mora ga zamijeniti ovlašteni tehnički servis, na način da se spriječi bilo koji rizik.
- Aparat se mora koristiti isključivo s tipom kontrolne naprave naznačenim na etiketi aparata.
-  **NE** stavljajte kontrolnu napravu ispod jastuka ili između posteljine i pokrivača kada je aparat priključen.
- Često pregledavajte aparat da biste pronašli eventualno tragove istrošenosti ili uništavanja. Ako postoje takve naznake ili se aparat pogrešno upotrebljavao, obratite se ovlaštenom serviseru prije bilo kakvog daljnjeg korištenja.
- Preporuča se da osobe s pacemakerom ne koriste aparat cijelu noć. Aparat

se može koristiti za prethodno zagrijavanje kreveta ali se mora isključiti i iskopčati iz strujne mreže prije spavanja.

- NE koristite na podesivom krevetu: u suprotnom slučaju se uvjerite da se pokrivač ili kabel nisu zaglavili ili blokirali.
- NE pokrivate.
- Ovaj aparat nije namijenjen za medicinsku uporabu u bolnicama.
- NE koristite ako je mokar.
- NE koristite aparat za zagrijavanje životinja.
- NE KORISTITE AKO JE SAVIJEN ILI ZGUŽVAN.
- NE UMEĆITE IGLE ILI PRIBADAČE.

TUMAČ SIMBOLA

	Kategorija zaštite II	FAST HEAT	Brzo predzagrijavanje
	Upozorenje		
	Zabrana		Položaj isključivanja
	Izbornik temperature		Položaj uključivanja

PRIPREMA

IZGLED GRIJAČA KREVETA SL. (A-B)



POZOR! Postavite grijač kreveta samo između madraca i prve plahte a ne iznad ljudi u krevetu.

- Rasporedite grijač kreveta izravno na madrac i to na način da strana na kojoj se nalazi utikač (6) bude okrenuta prema madracu.
 - Uvjerite se da je grijač kreveta uvijek dobro rastegnut.
 - Položite prvu plahtu iznad grijača kreveta pa onda pripremite krevet na uobičajeni način koristeći plahtu i pokrivač.
- Položite prvu plahtu (3) iznad grijača kreveta (2) pa onda pripremite krevet na uobičajeni način koristeći plahtu (4) i pokrivač (5).

UPORABA

POVEZIVANJE ILI SKIDANJE NAPRAVE ZA PRILAGODBU TEMPERATURE SL. [B]



POZOR!

Grijač kreveta se može koristiti isključivo uz pomoć kontrolne naprave kojom ste opremljeni. Odgovarajući model je naveden na etiketi zašivenoj na ploči.

- Ukopčajte utikač kontrolne naprave (7) u utičnicu (6) da biste povezali napravu za prilagodbu temperature s grijačem kreveta.
- Kada je riječ o bračnim krevetima trebate ponoviti operaciju i za drugu utičnicu.
- Iskopčajte utikač (7) iz grijača kreveta pritiskom na polugice za zadržavanje sa obje strane utikača (6).

UKLJUČIVANJE GRIJAČA KREVETA I ODABIR PRAVILNE TEMPERATURE SL. (C)



POZOR!

⊘ NE stavljajte kontrolnu napravu ispod jastuka ili pokrivača tijekom korištenja.

- Uključite vaš grijač kreveta, sa stražnje strane kontrolne naprave na način da stavite prekidač u položaj uključivanja (I) (13) (Slika [C]).

BRZO PREDZAGRIJAVANJE

- Pritisnite tipku FAST HEAT (10) [C] da biste aktivirali brzo predzagrijavanje. Broj 6 na temperaturnom zaslonu (8) [C] će se osvijetliti crvenom bojom. Nikada ne koristite temperaturu 6 BRZO PREDZAGRIJAVANJE kada ste u krevetu.

NAPOMENA: kada je tipka FAST HEAT (10) [C] aktivirana, ne može se promijeniti postavka temperature na način da se pritisne izbornik temperature  (9) [C].

NOĆNO ILI KONTINUIRANO KORIŠTENJE

- Pritisnite tipku FAST HEAT (10) [C] da biste deaktivirali brzo predzagrijavanje. Kontrolna naprava će se postaviti na zadnju korištenu postavku temperature prije aktiviranja funkcije brzog predzagrijavanja ili isključivanja kontrolne naprave.
- Odaberite željene postavke temperature od 1 (minimalna temperatura) do 5 (maksimalna temperatura), na način da pritisnete izbornik temperature  (9) [C] sve dok se željena temperatura ne uključi na temperaturnom zaslonu (8) [C] narančastim svjetlom.

FUNKCIJA AUTOMATSKOG ISKLJUČIVANJA





- Grijač kreveta je opremljen sustavom automatskog isključivanja nakon 9 sati. Na isteku tog vremena, grijač kreveta će se automatski isključiti i zadnji odabrani broj na temperaturnom zaslonu (8) [C] će bliješiti.

ISKOPČAVANJE

- Odaberite položaj isključivanja na stražnjoj strani kontrolne naprave  (13) (Slika [C]), i iskopčajte utikač iz strujne utičnice.

ČIŠĆENJE I ODRŽAVANJE

Grijač kreveta se može oprati. Pročitajte pločicu sa simbolima o pranju koja se nalazi na grijaču kreveta radi pravilnog načina pranja.

	Perite na 40°C.		Sušite u okretnom bubnju na temperaturama nižim od 40°C		Ne čistite kemijski
	Ne izbjeljujte		Ne glačajte		

UPUTE ZA PRANJE

- Iskopčajite kabel iz naprave za toplinsku kontrolu na način prikazan na Sl.(B) prije nego što počnete s pranjem.
- Prije nego što operete grijač kreveta važno je da ga izmjerite kako biste se uvjerali da je njegova veličina ostala otprilike ista i u fazi sušenja.



PRANJE U PERILICI RUBLJA

- Grijač kreveta se može oprati u perilici rublja na 40°C nježnim programom pranja.
- Koristite isključivo nježne cikluse za centrifugiranje. NE obavljajte dodatni ciklus centrifugiranja.



RUČNO PRANJE

- Grijač kreveta se može ručno oprati na maksimalnoj temperaturi od 40°C.
- Koristite tekući deterdžent za osjetljivo rublje (pročitajte upute za doziranje navedene na proizvodu).



SUŠENJE

- Sušite u sušilici na niskim postavkama.
- Prostrite bez da stavite štipaljke na električne dijelove grijača kreveta jer biste ih u suprotnom mogli oštetiti.
-  NE koristite grijač kreveta sve dok se u potpunosti ne osuši.

NA KOJI NAČIN PROSTRIJETI GRIJAČ KREVETA

- U fazi sušenja grijač kreveta se mora rasprostrijeti na način da dostigne svoje izvorne dimenzije. Najbolji rezultati se postižu kada je još uvijek vlažan na način da ga povlačite i rastežete sa jedne strane na drugu i to jedan po jedan sloj. Tako nešto će se možda morati ponoviti više puta sve dok se grijač kreveta u potpunosti ne osuši.
- Pregledajte grijač kreveta kako biste se uvjerali da se kablovi nisu savili ili isprepleli. Prema svjetlosti je lakše pregledati kablove grijača kreveta.
- U slučaju da ima problema s kablovima nakon što ste rasprostrijeli grijač kreveta ili on ne poprira svoj prvobitni i dimenzije, vratite ga ovlaštenom serviseru tvrtke Imetec radi sigurnosne kontrole.

ČUVANJE GRIJAČA KREVETA



POZOR! Kada se aparat odlaže, ostavite ga da se ohladi prije nego što ga složite.



POZOR!

 NE deformirajte aparat i/ili ne stvarajte nabore na način da polažete na njega predmete nakon što ste ga spremili.

Tkanina bi mogla prirodno požutjeti tijekom vremena. Ta pojava neće ni u kojem slučaju dovesti u pitanje sigurnost i/ili performanse istog proizvoda.

PERIODIČNE KONTROLE

Često pregledavajte aparat i savitljivi kabel kako biste se uvjerali da na njemu nema tragova istrošenosti ili uništavanja. Ako primijetite takve znakove ili u slučaju kvara, odnesite aparat u Tehnički servis tvrtke IMETEC. U svakom slučaju vam savjetujemo da odnesete na kontrolu vaš grijač kreveta u Ovlašteni servis tvrtke Imetec barem jedanput svako 3 godine.

ODLAGANJE



Ambalaža proizvoda se sastoji od materijala koji se mogu reciklirati. Odložite ga u skladu s propisima o zaštiti okoliša.



U skladu s europskim propisom 2002/96/CE, aparat koji se više ne koristi se mora odložiti na prikladan način. Materijali koji se mogu reciklirati sadržani u aparatu se ponovno iskorištavaju na način da se spriječi uništavanje okoliša. Da biste dobili detaljnije informacije, obratite se lokalnoj ustanovi zaduženoj za odlaganje otpada ili trgovcu koji Vam je prodao aparat.

SERVISIRANJE I JAMSTVO

U svezi s popravkama ili nabavljanju rezervnih dijelova, obratite se ovlaštenom serviseru tvrtke IMETEC i to na način da kontaktirate dolje navedeni Broj telefona ili konzultirate web stranicu. Aparat je pokriven jamstvom proizvođača. U svezi s detaljima, konzultirajte jamstveni list u prilogu. Nepoštivanje uputa sadržanih u ovom priručniku o korištenju, brizi i održavanju proizvoda će dovesti do nevaženja proizvođačevog jamstva.



PRIROČNIK Z NAVODILI ZA UPORABO POSTELJNE GRELNE BLAZINE

Spoštovani kupec, IMETEC se vam zahvaljuje za nakup tega izdelka. Prepričani smo, da boste zadovoljni s kakovostjo in zanesljivostjo te naprave, ki je bila zasnovana in izdelana z mislijo predvsem na zadovoljstvo uporabnika. Ta navodila za uporabo so sestavljena v skladu z evropskim standardom EN 62079.

POMEMBNA NAVODILA SHRANITE ZA PRIHODNJO UPORABO



POZOR!

Navodila in opozorila za varno uporabo



Pred uporabo aparata pozorno preberite navodila, zlasti opozorila glede varnosti, in jih upoštevajte. Ta priročnik, skupaj z odgovarjajočim slikovnim vodnikom, hranite ves čas življenjske dobe izdelka in ga imejte vedno pri roki, tako da ga po potrebi lahko uporabite. V primeru prodaje aparata novemu lastniku izročite tudi vso dokumentacijo.

Če bi med branjem tega uporabniškega priročnika naleteli na težko razumljive odseke ali bi se vam porodil kakršen koli dvom, se pred uporabo izdelka obrnite na proizvajalca na naslov, ki je naveden na zadnji strani te brošure.





KAZALO

OPOZORILA GLEDE VARNOSTI	str.	67
LEGENDA SIMBOLOV	str.	69
PRIPRAVA	str.	69
UPORABA	str.	70
ČIŠČENJE IN VZDRŽEVANJE	str.	71
SHRANJEVANJE POSTELJNE GRELNE BLAZINE	str.	72
REDNA PREVERJANJA	str.	72
ODSTRANJEVANJE	str.	73
POMOČ IN GARANCIJA	str.	73
SLIKOVNI VODNIK		
TEHNIČNI PODATKI		

OPOZORILA GLEDE VARNOSTI

- Potem, ko ste izdelek vzeli iz embalaže, na podlagi slike preverite, ali je prisotna vsa potrebna oprema in se prepričajte, da se izdelek med prevozom ni poškodoval. V primeru dvomov izdelka ne uporabljajte in se obrnite na pooblaščenega serviserja.
- Embalaža ni igrača za otroke! Plastično vrečko shranjujte izven dosega otrok, saj obstaja nevarnost zadušitve!
- Pred priklopom aparata na omrežje preverite, ali podatki o omrežni napetosti, navedeni na identifikacijski tablici, ustrezajo podatkom vašega domačega električnega omrežja. Identifikacijska tablica je pritrjena na aparat.

SL

- To napravo se lahko uporablja izključno kot grelno blazino za domačo uporabo. Kakršna koli drugačna uporaba velja za neprimerno in zatorej nevarno.
- Ta izdelek lahko uporabljajo otroci, stari nad 8 let, osebe z zmanjšanimi telesnimi, čutnimi ali psihičnimi sposobnostmi ali osebe brez izkušenj in znanja, če jih pri uporabi kdo nadzoruje ali jim da navodila za varno uporabo ter razumevanje možnih nevarnosti. Otroci se ne smejo igrati z napravo. Otroci ne smejo brez nadzora čistiti ali vzdrževati naprave.
- Tega izdelka ne smejo uporabljati osebe, ki niso občutljive na toploto oz. so nesposobni reagirati na previsoko temperaturo - pregretje.
- Te naprave naj otroci ne uporabljajo, če starši ali skrbniki ustrezno ne nastavijo upravljalnih mehanizmov ali če otrok ni ustrezno poučen o varni uporabi teh mehanizmov.
-  **POZOR** – Naprava NI primerna za otroke, mlajše od 3 let. Otroci, mlajši od 3 let, naj naprave ne uporabljajo, saj ne znajo ukrepati v primeru pregretja.
-  Gumba za nastavitev temperature se NE dotikajte z mokrimi rokami.
-  NE vlecite za napajalni kabel ali za sam aparat, da bi vtič izvlekli iz vtičnice.
- Pred čiščenjem ali vzdrževanjem aparata in v primeru neuporabe slednjega vtič vselej izvlecite iz vtičnice.
- V primeru okvare ali nepravilnega delovanja, aparat izključite in na njem ne izvajajte nepooblaščenih posegov. Za morebitno popravilo se obrnite izključno na pooblaščenega serviserja.
- Če opazite, da je napajalni kabel poškodovan, naj ga pooblaščen serviser zamenja, da se izognete vsakršnemu tveganju.
- Napravo uporabljajte samo z vrstami upravljalnikov, ki so navedene na nalepki, pritrjeni na napravi.
-  NE puščajte upravljalnika pod blazino ali med rjuhami ali odejami, ko je naprava pod napajanjem.
- Napravo pogosto preverjajte glede morebitnih znakov obrabe. Če na njej opazite take znake ali ugotovite, da je naprava slabo ohranjena, se pred vsakršno nadaljnjo uporabo obrnite na pooblaščenega serviserja.
- Ljudje s srčnimi spodbujevalniki naj naprave ne uporabljajo vso noč. Naprava se lahko uporabi za predgretje postelje, a mora biti ugasnjena in izključena iz napajanja, ko ležemo spat.

- Izdelka NE uporabljajte na postelji z nastavljivo višino: če to počnete, se prepričajte, da se posteljna grelna odeja ali kabel ne moreta nikjer zatakiniti ali zagozditi.
- NE zatikajte grelne blazine.
- Ta naprava ni zasnovana za medicinsko uporabo v bolnišnicah.
- Naprave NE uporabljajte, če je mokra.
- Naprave ne uporabljajte za ogrevanje živali.
- NE UPORABLJAJTE, ČE JE PREPOGNJENA ALI ZGUBANA.
- NE VTIKAJTE IGEL ALI ZAPONK.

LEGENDA SIMBOLOV

	Razred zaščite II	FAST HEAT	Hitro predgretje
	Opozorilo		
	Prepoved		Položaj izklopa
	Izbirno stikalo za nastavitev temperature		Položaj vklopa

PRIPRAVA

DISPOZICIJA POSTELJNE GRELNE BLAZINE SL. (A-B)



POZOR! Posteljno grelno blazino lahko namestite le med vzmetnico in rjuho in ne na osebe na postelji.

- Posteljno grelno blazino raztegnite po vzmetnici s stranjo, kjer se nahaja čep (6), obrnjeno proti vzmetnici.
- Prepričajte se, da je posteljna grelna blazina vedno dobro raztegnjena.
- Spodnjo rjuho napnite čez posteljno grelno blazino, pripravite posteljo kot običajno - z rjuho in pregrinjalom. Napnite spodnjo rjuho (3) nad posteljno grelno blazino (2), nato pripravite posteljo kot običajno z rjuho (4) in odejo (5).

UPORABA

PRIKLOP ALI ODKLOP UPRAVLJALNIKA ZA NASTAVITEV TEMPERATURE SL. (B)



POZOR!

Blazina za ogrevanje postelje se lahko uporablja le s priloženim upravljalnikom. Kupljeni model je naveden na etiketi, ki je prileta na blazini.

- Vtič upravljalnika (7) vstavite v priključek (6), da upravljalnik za nastavitev temperature povežete z grelno blazino.
- Za dvoposteljni model blazine je treba enako storiti tudi z drugim vtičem.
- Izvlecite vtič (7) iz priključka tako, da držite ohišje le-tega na obeh straneh.

VKLOP POSTELJNE GRELNE BLAZINE IN IZBIRA USTREZNE TEMPERATURE SL. (C)



POZOR!

⊘ Med uporabo upravljalnika **NE** postavljajte pod blazino ali pod posteljne odeje.

- Vklpite posteljno grelna blazino z zadnje strani upravljalnika, tako da stikalo premaknete v položaj vklop (I) (13) (Slika [C]).

HITRO PREDOGREVANJE

- Hitro preogrevanje aktivirate s pritiskom na gumb FAST HEAT (10) [C]. Številka 6 na zaslonu za temperaturo (8) [C] se bo osvetlila rdeče. Temperature 6 HITRO PREDOGREVANJE ne uporabljajte nikoli, ko ste v postelji.

OPOMBA: ko ste aktivirali gumb FAST HEAT (10) [C], ni mogoče spremeniti nastavitve temperature s pritiskom na izbirno stikalo za temperaturo  (9) [C].

NEPREKINJENA ALI NOČNA UPORABA

- Hitro predogrevanje deaktivirate s pritiskom na gumb FAST HEAT (10) [C]. Upravljalnik se bo prestavil na zadnjo nastavljeno temperaturo, uporabljeno preden ste aktivirali funkcijo hitrega predogrevanja ali ste ugasnili upravljalnik.
- Izberite zeleno temperaturo na lestvici od 1 (najnižja) do 5 (najvišja), s pritiskom na izbirno stikalo za temperaturo  (9) [C], dokler se zelena temperatura ne prižge na zaslonu za temperaturo (8) [C] z oranžno lučko.

FUNKCIJA AVTOMATSKEGA IZKLOPA





- Posteljna grelna blazina je opremljena z avtomatskim sistemom za izklop po 9 urah. Ko je timer na koncu, se posteljna grelna blazina avtomatsko ugasne, na zaslonu za temperaturo začne utripati zadnja izbrana številka (8) [C].

PREKINITEV POVEZAVE

- Izberite položaj izklopa na zadnji strani upravljalnika  (13) (Slika [C]), in izvlecite vtič iz vtičnice.

ČIŠČENJE IN VZDRŽEVANJE

Posteljna grelna blazina je pralna. Za pravilno pranje si oglejte našitek s simboli pranja, ki je pritrjen na grelni blazini.

	Pranje pri 40°C		Dovoljeno sušenje v bobnu. Sušenje pri nizki temperaturi, nižji od 40°C		Kemično čiščenje ni dovoljeno
	Beljenje ni dovoljeno		Likanje ni dovoljeno		

NAVODILA ZA PRANJE

- Preden nadaljujete s pranjem, izvlecite kabel iz termičnega upravljalnika, kot je prikazano na Sliki (B).
- Pred pranjem je potrebno posteljno grelno blazino obvezno izmeriti in se prepričati, da bo blazina obdržala približno enake mere.



PRANJE V PRALNEM STROJU

- Grelno blazino lahko perete v pralnem stroju pri 40°C z običajnim programom.
- Za centrifugo uporabljajte izključno program za nežno pranje. NE uporabljajte dodatnega ožemanja.



ROČNO PRANJE

- Posteljna grelna blazina se lahko pere ročno na temperaturi do 40°C.
- Uporabljajte tekoči detergent za občutljivo perilo (za doziranje glejte navodila na embalaži).



SUŠENJE

- Blazino sušite v sušilnem stroju pri nizki temperaturi.
- Da se blazina ne bi poškodovala, pri obešanju pazite, da električnih delov ne bi speli s ščipalkami.
- ☉ Grelne blazine NE uporabljajte, dokler ni popolnoma suha.

KAKO OBESITI POSTELJNO GRELNO BLAZINO

- V fazi sušenja mora biti posteljna grelna blazina obešena teko, da bo obdržala približno enake mere, kot pred pranjem. Najboljše rezultate dosežete tako, da blazino obesite, ko je še mokra, in razvijate z enega konca proti drugemu, vsak pas posebej. Morda bo treba to operacijo večkrat ponoviti, dokler ne bo posteljna grelna blazina popolnoma suha.
- Preglejte izdelek in se prepričajte, da kablji niso zviti ali prepognjeni. To je lažje početi pri osvetlitvi od zadaj.
- V primeru težav s kablji po tem, ko ste obesili posteljno grelno blazino ali v primeru, da blazina po pranju ni obdržala svoje originalne oblike in mer, jo lahko vrnete v Pooblaščen center Imetec, kjer bo izvedena varnostna kontrola izdelka.

SHRANJEVANJE POSTELJNE GRELNE BLAZINE



POZOR! Preden izdelek zložite in shranite počakajte, dokler se popolnoma ne ohladi.



POZOR!

☉ Ko je izdelek zložen za shranjevanje, nanj ne polagajte nobenih predmetov in ga NE stiskajte/poškodujte.

Tekstil lahko sčasoma porumeni. Takšna porumenitev v nobenem primeru ne ogroža varnosti in/ali funkcionalnosti izdelka.

REDNA PREVERJANJA

Izdelek ter raztegljiv kabel redno preverjajte za znake obrabe ali poškodb. V primeru znakov obrabe ali poškodb, ali v primeru nepravilnega delovanja, odnesite izdelek v Pooblaščen tehnični servis IMETEC. V vsakem primeru svetujemo, da vašo posteljno grelno blazino vsake 3 leta preverijo sodelavci Pooblaščenega servisnega centra Imetec.

ODSTRANJEVANJE



Embalaža je izdelana iz materialov, ki jih je mogoče reciklirati. Odlagajte jo skladno s predpisi, ki veljajo na področju varovanja okolja.



V skladu z Direktivo 2002/96/ES Evropskega parlamenta in Sveta je treba odsluženo napravo primerno zavreči. Materiale, iz katerih je aparat izdelan in jih je mogoče reciklirati, ustrezno zavrzite, tako da omogočite njihovo ponovno uporabo in preprečite onesnaževanje okolja. Za podrobnejše informacije se obrnite na lokalno komunalno službo ali na pooblaščenega prodajalca izdelka.

POMOČ IN GARANCIJA

Za popravila ali nakup nadomestnih delov se obrnite na pooblaščenega serviserja IMETEC, ki je dosegljiv na spodaj navedeni telefonski številki, ali si oglejte spletno stran proizvajalca. Za aparat velja garancija proizvajalca. Za podrobnejše informacije si oglejte priloženo garancijsko izjavo. Neupoštevanje navodil iz tega priročnika glede uporabe, nege in vzdrževanja aparata ima za posledico prenehanje veljavnosti garancije proizvajalca.

ML111630

IMETEC

www.imetec.com

Tenacta Group S.p.A. Via Piemonte 5/11 24052 Azzano S. Paolo (BG) ITALY
Tel. +39.035.688.111 Fax +39.035.320.149

MI001005
0513 (MMYY)



HANDLEIDING MET INSTRUCTIES VOOR GEBRUIK VAN HET ELEKTRISCH DEKEN

Geachte klant, IMETEC dankt u voor de aankoop van dit product. We zijn er zeker van dat u de kwaliteit en betrouwbaarheid van dit apparaat zult waarderen. Het is geproduceerd om in de eerste plaats de klant tevreden te stellen. Deze handleiding met instructies is opgesteld in overeenstemming met de Europese norm EN 62079.

BELANGRIJKE INSTRUCTIES BEWAREN VOOR LATER GEBRUIK



LET OP!

Instructies en waarschuwingen voor een veilig gebruik



Alvorens dit apparaat te gebruiken, moeten de instructies voor het gebruik gelezen worden, met name de waarschuwingen voor de veiligheid, die in acht genomen moeten worden. Bewaar deze handleiding samen met de bijbehorende gids met afbeeldingen gedurende de hele levensduur van het product, met de bedoeling deze te kunnen raadplegen. Bij overdracht van het apparaat aan derden, moet ook de volledige documentatie meegegeven worden.

Als bij het lezen van deze handleiding met gebruiksinstructies bepaalde delen moeilijk te begrijpen zijn of twijfel doen rijzen, moet men het bedrijf contacteren vooraleer het product te gebruiken op het adres op de laatste pagina.





INHOUDSOPGAVE

WAARSHUWINGEN VOOR DE VEILIGHEID	pag.	73
LEGENDE SYMBOLEN	pag.	75
VOORBEREIDING	pag.	75
GEBRUIK	pag.	76
SCHOONMAAK EN ONDERHOUD	pag.	76
HET ELEKTRISCH DEKEN OPBERGEN	pag.	77
PERIODIEKE CONTROLES	pag.	78
WEGGOOIEN	pag.	78
ASSISTENTIE EN GARANTIE	pag.	78
GIDS MET AFBEELDINGEN		I
TECHNISCHE GEGEVENS		I







WAARSCHUWINGEN VOOR DE VEILIGHEID

- Nadat het apparaat uit de verpakking genomen is, moet de intacte staat van de levering gecontroleerd worden aan de hand van de tekening en gecontroleerd worden of er geen transportschade is. In geval van twijfel mag het apparaat niet gebruikt worden maar wendt u zich tot de bevoegde assistentiedienst.
- Het verpakkingsmateriaal is geen speelgoed voor kinderen! Houd het plastic zakje ver buiten bereik van kinderen: verstikkingsgevaar!
- Alvorens het apparaat aan te sluiten, moet gecontroleerd worden of de gegevens van de netspanning, die op het identificatieplaatje





staan, overeenkomen met die van het beschikbare elektriciteitsnet. Het identificatieplaatje bevindt zich op het apparaat.

- Dit apparaat mag uitsluitend worden aangewend als elektrisch deken voor huishoudelijk gebruik. Ieder ander gebruik wordt als niet conform en dus gevaarlijk beschouwd.
- Dit toestel mag gebruikt worden door kinderen vanaf 8 jaaren door personen met verminderde fysieke, zintuiglijke of mentale vermogens of een gebrek aan ervaring en kennis als zij onder supervisie staan of van tevoren uitleg hebben gekregen over het op een veilige manier gebruiken van dit toestel en de mogelijke gevaren begrijpen. Dit toestel is geen speelgoed. Schoonmaken en onderhoudswerkzaamheden door gebruikers mogen nietzonder supervisie worden uitgevoerd door kinderen.
- Het apparaat mag niet worden gebruikt bij mensen die ongevoelig zijn voor warmte of zeer kwetsbaar zijn en niet in staat om te reageren in geval van oververhitting.
- Dit apparaat mag niet door kinderen worden gebruikt indien de bedieningen niet op voorhand werden ingesteld door een volwassene of door een begeleider, of als het kind niet voldoende werd ingelicht hoe deze bedieningen veilig te gebruiken.
-  **WAARSCHUWING** – NIET geschikt voor kinderen jonger dan 3 jaar. Kinderen jonger dan 3 jaar mogen het apparaat niet gebruiken omdat ze niet kunnen reageren in geval van oververhitting.
-  Het commando voor de temperatuur NIET met natte handen bedienen.
-  Trek NIET aan de voedingskabel of aan het apparaat om de stekker uit het stopcontact te halen.
- Neem altijd de stekker uit het stopcontact alvorens het apparaat te reinigen of onderhoud erop uit te voeren en wanneer u het apparaat niet gebruikt.
- In geval van een defect of een slechte werking van het apparaat moet het uitgeschakeld worden en mag men niet zelf proberen te verhelpen. Wendt u voor de eventuele reparatie uitsluitend tot een bevoegd technisch assistentiecentrum.
- Als de voedingskabel beschadigd is, moet deze vervangen worden door een bevoegd technisch assistentiecentrum om ieder risico te voorkomen.
- Het apparaat mag enkel worden gebruikt met de types commando aangeduid op het etiket van het apparaat.
-  Leg het commando NIET onder uw hoofdkussen of tussen de lakens of

dekens wanneer het apparaat is aangesloten.

- Controleer het apparaat regelmatig om eventuele tekenen van slijtage of aftakeling op te sporen. Indien er dergelijke tekenen zijn, of als het apparaat slecht wordt gebruikt, moet men zich wenden tot een bevoegd technisch assistentiecentrum vooraleer het apparaat verder te gebruiken.
- Het apparaat mag niet de hele nacht door dragers van paxemakers worden gebruikt. Het apparaat kan worden gebruikt om het bed voor te verwarmen, maar moet worden uitgeschakeld en van de elektrische voeding worden losgekoppeld alvorens in bed te gaan liggen.
-  NIET gebruiken op een verstelbaar bed: als men dit toch doet, moet men controleren of het deken of de kabel niet kan blijven haperen of geblokkeerd raken.
-  NIET omslaan.
- Dit apparaat is niet ontworpen voor medisch gebruik in de ziekenhuizen.
-  NIET gebruiken indien nat.
-  Het apparaat NIET gebruiken om dieren te verwarmen.
-  NIET GEBRUIKEN INDIEN GEPLOOID OF VERKREUKELD.
-  GEEN NAALDEN OF SPELDEN INBRENGEN.

LEGENDE SYMBOLEN

	Beschermingsklasse II	FAST HEAT	Snel voorverwarmen
	Waarschuwing		
	Verboden		Stand uitschakeling
	Keuzeschakelaar voor de temperatuur		Stand inschakeling

VOORBEREIDING

PLAATSING VAN HET ELEKTRISCHE DEKEN AFB. (A-B)



LET OP! Leg het elektrisch deken uitsluitend tussen de matras en het onderlaken en niet bovenop mensen die in bed liggen.

- Spreid het elektrische deken rechtstreeks boven de matras open met de kant waar de stekker (6) zich bevindt naar de matras toe gekeerd.
- Zorg ervoor dat het elektrische deken altijd goed open gespreid is.
- Breng het onderlaken boven het elektrische deken aan, maak daarna het bed verder op zoals gewoonlijk, met een bovenlaken en deken.

Breng het onderlaken (3) boven het elektrische deken (2) aan, maak daarna het bed verder op zoals gewoonlijk, met een bovenlaken (4) en deken (5).

GEBRUIK

AANSLUITING OF VERWIJDERING VAN HET COMMANDO VOOR DE TEMPERATUURREGELING AFB. (B)



LET OP!

Het elektrisch deken kan uitsluitend worden gebruikt met het meegeleverde commando. Het betreffende model staat vermeld op het etiket dat op het paneel is genaaid.

- Steek de aansluiting van het commando (7) in de stekker (6) om het commando voor regeling van de temperatuur op het elektrische deken aan te sluiten.
- Voor het model voor tweepersoonsbedden moet men deze handeling ook voor de tweede aansluiting herhalen.
- Haal de aansluiting (7) uit het elektrische deken door op de sluitendels aan de zijkanen van de stekker (6) te drukken.

INSCHAKELING VAN HET ELEKTRISCH DEKEN EN KEUZE VAN DE TEMPERATUUR AFB. (C)



LET OP!

⊘ Leg het commando NIET onder uw hoofdkussens of tussen de dekens tijdens het gebruik.

- Zet uw elektrisch deken aan via de achterkant van de bediening door de schakelaar in de stand voor inschakeling (I) (13) te zetten (Afbeelding [C]).

SNEL VOORVERWARMEN

- Druk op de knop FAST HEAT (10) [C] om het snel voorverwarmen te activeren. Het getal 6 op het display met temperaturen (8) [C] gaat rood oplichten. Gebruik de temperatuur 6 SNEL VOORVERWARMEN nooit terwijl u in bed ligt.

MERK OP: wanneer de knop FAST HEAT (10) [C] geactiveerd is, is het niet mogelijk om de temperatuurinstelling te wijzigen door op de keuzeschakelaar van de temperaturen  (9) te drukken [C].

GEBRUIK 'S NACHTS OF CONTINU

- Druk op de knop FAST HEAT (10) [C] om het snel voorverwarmen uit te schakelen. Het commando gaat naar de laatste temperatuurinstelling die werd gebruikt voor de functie voor snel voorverwarmen of uitschakeling van het commando werd geactiveerd.
- Druk op de keuzeschakelaar voor de temperatuur  (9) [C] om de gewenste temperatuur van 1 (minimumtemperatuur) tot 5 (maximumtemperatuur) te selecteren, tot het betreffende getal op het display van de temperatuur (8) [C] oranje gaat oplichten.

FUNCTIE AUTOMATISCHE UITSCHAKELING





- Het elektrisch deken is voorzien van een systeem om na 9 uur automatisch uit te schakelen. Op het einde van de timer gaat het elektrisch deken automatisch uit en het laatst geselecteerde getal op het display van de temperatuur (8) [C] knippert.

LOSKOPPELEN

- Selecteer de stand voor uitschakeling aan de achterkant van het commando  (13) (Afbeelding [C]) en haal de stekker uit het stopcontact.

SCHOONMAAK EN ONDERHOUD

Het elektrisch deken is wasbaar. Controleer het label met wassymbolen dat op het elektrisch deken is aangebracht om correct te wassen.

	Wassen op 40°C.		Drogen in de droogtrommel op lage temperatuur, lager dan 40°C		Niet chemisch reinigen
	Niet bleken		Niet strijken		

WASINSTRUCTIES

- De kabel uit de thermische commando loskoppelen zoals getoond in Afb.(B) vooraleer verder te gaan met het wassen.
- Vooraleer het elektrisch deken te wassen, is het fundamenteel om die te meten en te controleren of de afmetingen ongeveer dezelfde zijn tijdens de fase van het drogen.



WASSEN IN DE WASMACHINE

- Het elektrisch deken kan in de wasmachine op 40°C worden gewassen op een programma voor fijne was.
- Gebruik uitsluitend het programma fijne was om te zwieren. Voer GEEN extra zwiercyclus uit.



HANDWAS

- Het elektrisch deken kan met de hand worden gewassen op max. 40°C.
- Gebruik een vloeibaar wasproduct voor fijne was (lees de instructies van het product na voor de dosering).



DROGEN

- Drogen in de droogkast met lage temperatuurinstelling.
- Zonder wasknijpers aan de elektrische delen van het elektrisch deken ophangen, zodat deze niet beschadigd raken.
-  Het elektrisch deken NIET gebruiken tot die perfect droog is.

HOE HET ELEKTRISCH DEKEN OPHANGEN OM TE DROGEN

- Tijdens het drogen moet het elektrisch deken worden opgehangen zodat bij benadering weer de zelfde, oorspronkelijke afmeting wordt verkregen. De beste resultaten worden bereikt wanneer men van het ene zij-uiteinde naar het andere aan een band tegelijk trekt terwijl het deken nog vochtig is. Het kan nodig zijn om deze procedure meerdere keren te herhalen tot het elektrisch deken perfect droog is.
- Inspecteer het elektrisch deken om te controleren of de kabels niet geplooid of verwrongen zijn. De kabels van het elektrisch deken kunnen in tegenlicht gemakkelijker geïnspecteerd worden.
- Bij problemen met de kabels na het ophangen van het elektrisch deken of als het elektrisch deken niet opnieuw de oorspronkelijke vorm en afmetingen aanneemt, moet men die terugbezorgen aan een erkend centrum van Imetec voor een veiligheidscontrole.

HET ELEKTRISCH DEKEN OPBERGEN



LET OP! Wanneer men het apparaat opbergt, moet men die eerst laten afkoelen alvorens op te plooiën.



LET OP!

 **GEEN** plooiën maken en/of het apparaat vervormen door er voorwerpen op te leggen wanneer het opgeborgen wordt.

Na verloop van tijd kan de stof een natuurlijke vergeling ondergaan. Dit fenomeen heeft op geen enkele wijze invloed op de veiligheid en/of de prestaties van het product.

PERIODIEKE CONTROLES

Controleer het apparaat en de flexibele kabel regelmatig om eventuele tekenen van slijtage of aftakeling op te sporen. Indien er dergelijke tekenen zijn, of als het apparaat slecht werkt, moet men het apparaat naar een bevoegd technisch assistentiecentrum van IMETEC brengen. Niettemin raden wij u aan om uw elektrisch deken minstens een keer iedere 3 jaar door een erkend Imetec-centrum te laten controleren.

WEGGOIEN



De verpakking van het product bestaat uit recycleerbaar materiaal. Gooi het weg conform met de normen voor bescherming van het milieu.



Krachtens de Europese norm 2002/96/EG moet het afgedankte apparaat op conforme wijze weggegooid worden. De recycleerbare materialen van het apparaat moeten teruggewonnen worden om milieuvuiling te voorkomen. Wendt u tot de plaatselijke afvaldienst of tot de verkoper van het apparaat voor meer informatie.

ASSISTENTIE EN GARANTIE

Wendt u tot de bevoegde assistentiedienst voor IMETEC-klanten voor reparatie of aankoop van reserveonderdelen door onderstaand nummer te bellen of de website te raadplegen. Het apparaat wordt gedekt door de garantie van de producent. Raadpleeg het bijgevoegde garantieblad voor meer details. De veronachtzaming van de instructies die in deze handleiding voor het gebruik, de zorg en het onderhoud van het product staan, doet het recht op garantie van de producent vervallen.